

Auxiliar Para Diretores e Professores da Escola Sabatina

ROL DO BERÇO

Ano B

2º

Trimestre

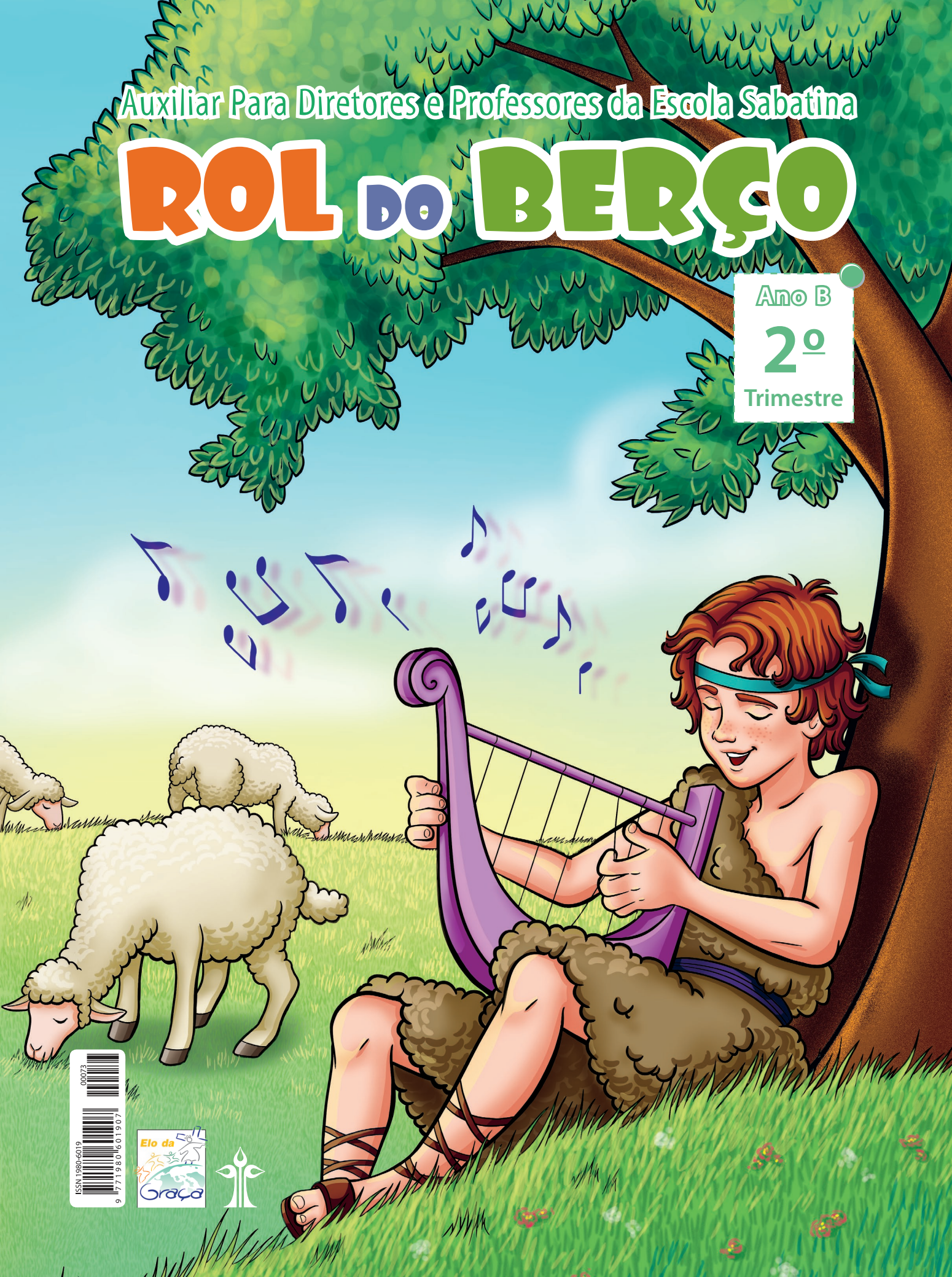

Meus versos para decorar

COMUNIDADE: Tratamos uns aos outros como Deus nos trata.

Lição

1

Abril

“Filhos, em tudo obedecem a seus pais.”
Colossenses 3:20, NAA.



ADORAÇÃO: Adoramos o Criador.



“Daniel (...) voltou para casa (...). Três vezes por dia (...) orava.”
Daniel 6:10, NAA.

Lição

2

Maio

GRAÇA: É o dom da vida.

Lição

3

Junho

“Eu estarei com você (...) aonde você for.”
Gênesis 28:15, NTLH.



Auxiliar Para Diretores e Professores da Escola Sabatina

ROL DO BERÇO

Publicação Trimestral – Nº 73 – ISSN 1980-6019 – Ano B

Título original em inglês: Beginner Leader / Teacher Guide

Editoração: Rosemara Franco Santos

Tradução: Abigail R. Liedke

Musicografia: José Newton da Silva Júnior

Projeto gráfico: Vera Diniz

Programação visual: Ana Bergamo

Ilustrações: Marta Irokawa, Andrei Vieira, Robson Rocha e Rogério Chimello

Preparado pelo Departamento da Escola Sabatina
da Associação Geral dos Adventistas do Sétimo Dia



Casa Publicadora Brasileira
Editora da Igreja Adventista do Sétimo Dia
Caixa Postal 34, 18270-970 – Tatuí, São Paulo
Visite nosso site: www.cpb.com.br

Diretor-geral: José Carlos de Lima

Diretor financeiro: Uilson Garcia

Redator-chefe: Marcos De Benedicto

Gerente de produção: Reisner Martins

Chefe de arte: Marcelo de Souza

Gerente de vendas: João Vicente Pereyra

Serviço de Atendimento ao Cliente: (15) 3205-8800

Ligue grátis: 0800-9790606 – Segunda a quinta, das 8h às 20h
Sexta, das 8h às 15h45 / Domingo, das 8h30 às 14h

E-mail: SAC: sac@cpb.com.br

Redação: licaoinfantil@cpb.com.br

20% das ofertas de cada sábado são dedicadas aos projetos missionários ao redor do mundo, incluindo os projetos especiais da Escola Sabatina.



Todos os direitos reservados. Proibida a reprodução total ou parcial, por quaisquer meios, sejam impressos, eletrônicos, fotográficos ou sonoros, entre outros, *sem prévia autorização por escrito* da editora.

SÉRIE QUEM CRIOU

O QUE JESUS FEZ PARA MIM



ESTES LIVROS APRESENTAM ELEMENTOS DA CRIAÇÃO DE DEUS COM ASSOCIAÇÃO DE IMAGENS REALISTAS E VOCABULÁRIO PORTUGUÊS-INGLÊS. INDICADOS PARA BEBÊS E CRIANÇAS PEQUENAS.



Índice dos tópicos

COMUNIDADE: Tratamos uns aos outros como Deus nos trata.

O pastorzinho Davi – abril 6

ADORAÇÃO: Adoramos o Criador.

Daniel na cova dos leões – maio 18

GRAÇA: É o dom da vida.

Deus estava com José – junho 31

COMPLEMENTOS:

Ilustrações 43

Músicas 58

Esboço das lições

Lição	História bíblica	Referências	Verso para decorar	Mensagem central	Material
COMUNIDADE: Tratamos uns aos outros como Deus nos trata.					
Lição 1 Abril	Davi	1Sm 16:7, 11, 12; 17:34, 35; PP 637-644; ESC 396-400.	Cl 3:20, NAA.	Pertença a uma família.	Ver p. 7, 8
ADORAÇÃO: Adoramos o Criador.					
Lição 2 Maio	Daniel	Dn 6:1-16; PR 539-548; UNG 230-234.	Dn 6:10, NAA.	Posso falar com Jesus todos os dias.	Ver p. 19, 20
GRAÇA: É o dom da vida.					
Lição 3 Junho	José	Gn 37-46; PP 209-240; ESC 119-143.	Gn 28:15, NTLH.	Deus está comigo em todos os lugares.	Ver p. 32, 33



Andrei

O pastorzinho Davi

COMUNIDADE

Tratamos uns aos outros como Deus nos trata.

VERSO PARA DECORAR

“Filhos, em tudo obedecem a seus pais.” Colossenses 3:20, NAA.

REFERÊNCIAS

1 Samuel 16:7, 11, 12; 17:34, 35; *Patriarcas e Profetas*, p. 637-644; *Os Escolhidos*, p. 396-400.

OBJETIVOS

A criança deverá:

SABER que pertence a uma família.

SENTIR-SE amada por sua família.

RESPONDER sendo obediente e ajudando.

MENSAGEM CENTRAL

Pertenço a uma família.

Resumo da lição

Davi veio de uma família grande. Sua responsabilidade era cuidar das ovelhas de seu pai. Embora fosse apenas uma criança, ele era corajoso e executava bem seu trabalho.

Esta lição fala sobre comunidade. Davi era um pastor fiel e leal. Ele tinha interesse especial pelas ovelhas confiadas ao seu cuidado. Ele era obediente e carinhoso para com seu pai. Davi demonstrava seu caráter na maneira pela qual se comportava no relacionamento com a família. Nós somos chamados a ser carinhosos com nossos familiares e também obedientes.

Enriquecimento para o professor

“No vigor da adolescência, Davi cuidava de seus rebanhos enquanto pastavam nas colinas ao redor de Belém. O simples pastorzinho cantava as canções compostas por ele mesmo e a música de sua harpa acompanhava suavemente a bela melodia de sua voz juvenil. O Senhor estava preparando Davi para a tarefa que desejava lhe confiar alguns anos depois” (Ellen G. White, *Os Escolhidos*, p. 396).

“A grande honra concedida a Davi não o tornou orgulhoso. Humilde e simples como era antes de ser ungido, o menino pastor voltou às colinas para cuidar de seus rebanhos. Com nova inspiração, ele compunha suas músicas e tocava sua harpa” (ibid., p. 397).

Decoração da sala

A decoração da sala é planejada para as três lições do trimestre. Algumas coisas podem ser acrescentadas ou removidas conforme apropriado para a história do mês. Lembre-se de manter as coisas bem simples para as crianças dessa idade. Uns poucos artigos de decoração grandes e bem escolhidos são melhores para crianças entre 0 e 4 anos.

Criar um cenário dos tempos bíblicos. Colocar papel ou tecido marrom e verde junto ao piso para representar o solo e a grama. Colocar ali uma barraca pequena. De um lado colocar o maior número possível de ovelhas de brinquedo no campo, com pedras, árvores, um riacho, a capa e o cajado do pastor. Um riacho pode ser improvisado com papel água ou tecido azul e algumas pedras. Uma vasilha plástica pode ser usada para criar um bebedouro para as ovelhas. Usar qualquer outro artigo de decoração disponível para criar um cenário pastoril; folhas, galhos, arbustos, flores, etc.

Programação			
Parte do programa	Minutos	Atividades	Material necessário
1 Saudação		Receber as crianças à porta.	
2 Momento dos pais			
2 Atividades prévias	até 10	A. Cesta de livros B. Cantinho dos animais C. Cesta de objetos para achar D. Cesta de ovelhas E. Quebra-cabeças	livrinhos infantis duráveis sobre ovelhas, pastores, cuidado dos animais, animais de estimação, crianças sendo bondosas animais macios de brinquedo toalhas de mão, objetos de brinquedo para representar coisas que Deus criou ovelhas de brinquedo ou gravuras de ovelhas quebra-cabeça de ovelhas
3 Iniciando a Escola Sabatina	até 10	A. Boas-vindas B. Oração C. Visitas D. Ofertas E. Aniversariantes	pauzinhos de madeira recipiente para recolher oferta enfeitado de acordo com o campo missionário bolo de aniversário (artificial), velas, fósforo, presentinho (opcional)

Parte do programa	Minutos	Atividades	Material necessário
4 Vivenciando a história	até 30	A. Verso para decorar B. Davi tinha uma família C. Ovelhas lanudas D. Procurando e encontrando a ovelha E. Dando comida às ovelhas F. Música de harpa G. Nós temos família H. Podemos obedecer I. Podemos ajudar J. Cuidando dos animais K. Filhos de Deus	Bíblias pequenas de feltro ou cartolina com gravura de Jesus ovelha macia de brinquedo ou pedaço de lã natural, sem tecer cajado ou bengala de pastor, ovelhas pequenas de brinquedo ou gravuras de ovelha papel cortado em tiras finas, grama, ou palha (real ou artificial) harpas de cartolina laminada (ver molde à p. 43) cesta, brinquedos artigos para limpeza (de brinquedo) animais de brinquedo ou luvinhas de animal gravura de Jesus em feltro, meninos e meninas em feltro
5 Atividade para fixação (Opcional)	até 10 Semana 1 Semana 2 Semana 3 Semana 4 Semana opcional	Máscara de ovelha Livro de mãos bondosas Cenário do pastor Harpa de Davi Ovelha de rolo de papel higiênico	cópias da máscara de ovelha (ver p. 45), grampeador, elástico, tesoura folhas de papel de várias cores, giz de cera, gravuras de crianças sendo bondosas ou itens usados para praticar boas ações, cola cópias do cenário do pastor (ver p. 47), giz de cera, algodão, cola, fios de lã, tesoura cópias da harpa (ver p. 43), cartolina (opcional), giz de cera, fios de lã, tesoura, cola rolos vazios de papel higiênico, cópias da parte da frente e de trás da ovelha (ver p. 44), cola, tesoura, bolas de algodão
6 Encerramento			

MOMENTO DOS PAIS

Pais ocupados, normalmente chegam à igreja cansados e estressados pelas atividades semanais e por participar da preparação da família para o “dia de descanso”. Compartilhar uma palavra de estímulo com eles durante a Escola Sabatina (possivelmente durante as *Atividades Prévias*), algo que mostre seu cuidado e preocupação por eles. As declarações que se seguem foram preparadas por mães e pais jovens como sugestões, e podem ser usadas a seu critério quando você desejar.

No primeiro sábado do mês, orientar as mães sobre a lição que será estudada. Dizer-lhes como será importante a participação delas nas atividades em casa com as crianças. Apresentar material que possa ser adquirido ou confeccionado pelos pais, para tornar o culto da criança o mais atrativo possível.

Nas semanas seguintes, incentivar as mães a compartilhar umas com as outras as experiências do culto familiar com a criança e as reações dela às atividades realizadas em casa.

Semana 1

Era uma tarde de sexta-feira. Eu havia buscado minha filha na escolinha maternal, e tinha voltado para casa nada arrumada. Enquanto preparava o jantar para a família, a casa ficou misteriosamente silenciosa. Meu instinto de mãe me disse que era hora de fazer uma investigação. Fui até o quarto de minha filhinha e descobri que ela tinha encontrado meu material de pintura. Ela havia pintado seu próprio mural na porta inteira do guarda-roupa e nas gavetas da cômoda. Quase desmaiei.

Gritando a todo pulmão, agarrei-a e levei-a para a banheira onde a deixei sob os cuidados do pai. Então me pus a trabalhar na limpeza do quarto. Eu estava tão zangada! O trabalho de esfregar abrandou um pouco a frustração e, à medida que comecei a ficar calma, pude até rir um pouco. Finalmente, decidi deixar a porta do guarda-roupa como estava. As semanas foram se passando e cada vez que eu olhava para aquela porta, agradecia a Deus a pintura. Muitas vezes durante os anos que se seguiram, uma rápida olhada à porta do guarda-roupa me ajudava a lembrar que minha filha era mais importante do que qualquer peça de mobília ou pintura na parede.

Compartilhar sua reação em alguma ocasião quando seu filho estragou algo. Encorajar uns aos outros, lembrando-se de que Jesus está conosco em meio a cada frustração!

Semana 2

“*Ouça o que a mamãe está dizendo!*” gritei. “*Não mexa nos CDs!*” Em minha ira, ajuntei os CDs que meu filhinho havia espalhado.

Por que será que ele faz isso? pensei irritadamente. *Já falei tantas vezes para ele não mexer nos CDs.* Frustrada, sentei-me na cama e repreendi a mim mesma por haver gritado com meu filho.

De repente, ouvi uma voz infantil bem suave dizendo meigamente: “*Dicupa, mamãe, dicupa!*”

Minha irritação desapareceu diante de tão sincero pedido de desculpa. Afinal, era *simplesmente* um CD. Tomei meu filhinho nos braços: “*Eu perdoo você, querido! Por favor, perdoe a mamãe por gritar com você.*”

Quando pequenos aborrecimentos o desanimam, é bom lembrar-se de que Jesus compreende. Não se deixe irritar por pouca coisa.

Compartilhar acerca de alguma ocasião quando uma pequena coisa o aborreceu. O que se pode fazer para manter essas pequenas coisas no seu devido lugar ao considerar o valor dos membros da família?

Semana 3

Sou muito agradecida pela ajuda do meu marido na educação dos filhos. Ele é fantástico para dar banhos, ler para as crianças, brincar com elas, colocá-las na cama, etc. Gosto de vê-lo brincando com os meninos e ensinando-lhes coisas que precisam saber para serem homens bons. Sendo mãe que não trabalha fora de casa, sou muito agradecida pela ajuda dele cada noite, pois assim posso descansar um pouco. Tenho muitas vezes pensado nas mães e pais solteiros. Como conseguem fazer tudo sozinhos? Se não têm o benefício de ter os familiares por perto, quando conseguem descansar? Posso imaginar a dor que sentem pelas crianças, por saber que lhes falta a influência do pai ou da mãe. Se você é mãe ou pai solteiro, lembre-se de que Deus vê todas as provações que você enfrenta. Ele pode suprir todas as suas necessidades. Ele promete ser “pai para os órfãos” (ver Salmo 68:5, NVI).

Pais solteiros: O que desejam que Deus faça por seus filhos, que vocês não podem fazer? Outros pais: Como vocês podem dar o apoio necessário aos pais solteiros?

Semana 4

Quando meu segundo filho nasceu, Wesley tinha três anos. Tudo parecia bem a princípio, mas depois de um mês ou pouco mais, Wesley não estava satisfeito com o novo bebê. Meus pais vieram para visitar e ajudar um pouco. Apreciei seu esforço, mas foi estressante, pois Wesley e meu pai estavam se desentendendo. Achei que meu pai estava esperando demais de meu filho. Wesley se mostrava agressivo e desobediente. Eu o apoiava e acabava discordando de meu pai na presença de Wesley. Eu não gostava que Wesley retrucasse a meu pai, mas obviamente eu estava fazendo o mesmo!

Orei a esse respeito e Deus me mostrou que eu estava sendo um mau exemplo para meu filho. Eu não estava respeitando nem honrando meus pais como devia. Quando parei de confrontar meu pai na presença de Wesley e comecei a demonstrar bondade e cortesia para com meus pais, Wesley também começou a mudar. Que lição aprendi!

Você já percebeu como sua atitude para com certas coisas influencia a atitude de seu filho? Como pode melhor ensinar seus filhos a respeitar e honrar outras pessoas?

Semana opcional

Estávamos trabalhando juntos no quintal. Nosso bebê estava no andador, nosso filhinho maior estava cavando a terra, e minha esposa e eu estávamos fazendo uma beirada de tijolos para o canteiro do jardim. Depois de algum tempo, percebi que Miguel estava nos observando atentamente. “Papai e mamãe trabalham juntos muito bem!” ele disse. Nós demos uma boa risada e nos beijamos. “Sim, Miguel. Mamãe e eu gostamos de trabalhar juntos.” “Como é bom e agradável quando os irmãos convivem em união!” Salmo 133:1, NVI.

Compartilhar maneiras pelas quais os pais podem “trabalhar juntos muito bem” no lar.

ATIVIDADES PRÉVIAS

Planejar atividades simples sobre o tapete, coberta, lençol ou acolchoado para as crianças que chegam cedo. As crianças devem participar dessas atividades supervisionadas por um adulto até a hora de iniciar o programa. Os brinquedos usados nessas atividades devem estar relacionados com o programa que é baseado na história bíblica do mês.

Escolher entre as seguintes atividades sugeridas para este mês. Certificar-se de incluir algo apropriado para a idade de cada uma das crianças da classe.

A. Cesta de livros

Providenciar uma cesta com livrinhos infantis duráveis sobre ovelhas, pastores, cuidado dos animais, animais de estimação, crianças sendo bondosas.

B. Cantinho dos animais

Providenciar animais macios de brinquedo para as crianças segurarem. Se possível, conseguir animais que façam algum barulho.

C. Cesta de objetos para achar

Providenciar uma cesta com algumas toalhas de mão e objetos de brinquedo para representar coisas que Deus criou. Esconder um objeto, cobrindo-o com uma toalha. Dizer: *Vamos ver quem pode achar um(a) [nome do objeto] que Deus fez para vocês. [Nome da criança] achou!* Abraçar a criança em aprovação.

D. Cesta de ovelhas

Providenciar uma cesta com ovelhas de brinquedo ou gravuras de ovelhas (ver p. 46), montadas em papelão. Ajudar as crianças a contar as ovelhas ao tirá-las da cesta e depois ao colocá-las de volta dentro da cesta.

E. Quebra-cabeças

Com antecedência, recortar gravuras de ovelhas (ver p. 46), colar em cartolina e, se possível, plastificá-las. Cortar as gravuras ao meio. Espalhar as peças sobre o tapete e pedir que as crianças montem as ovelhas.

INICIANDO A ESCOLA SABATINA

A. Boas-vindas

Bom dia, meninos e meninas! Estou muito feliz em ver vocês aqui. O sábado é um dia muito especial. Encontramos muitos amigos na igreja aos sábados. Vamos cumprimentar uns aos outros com um aperto de mão para dizer “Bom dia”. Andar pela sala e apertar a mão de cada criança, com um sorriso, um abraço, ou um beijo enquanto cantam “Como é Bom na Igreja Estar” (ver p. 58, CD faixa 5).

Você precisa de:

- pauzinhos de madeira

Todos os sábados de manhã vamos à Escola Sabatina. O sábado é um dia muito feliz! Vamos bater os pauzinhos enquanto cantamos juntos. Distribuir os pauzinhos para as crianças baterem enquanto cantam “Hoje é Sábado” (ver p. 58, CD faixa 4).

B. Oração

Quando oramos estamos falando com Jesus. Quero pedir a Jesus que nos ajude hoje a ser bondosos com todas as pessoas aqui na Escola Sabatina. Preparar-se para a oração ao cantar “Oração” (ver p. 58, CD faixa 7).

Como responso cantar após a oração “Ouve, Senhor” (ver p. 58, CD faixa 10).

C. Visitas

Dar boas-vindas a cada visitinha e depois cantar “Hoje Temos Visita” (ver p. 59, CD faixa 12).

Você precisa de:

- recipiente para recolher oferta enfeitado de acordo com o campo missionário

D. Ofertas

Uma das maneiras de sermos bondosos aos outros é trazendo nosso dinheiro para a oferta. Esse dinheiro vai ajudar outras crianças a aprender como ser bondosas a outras pessoas. As crianças podem trazer suas ofertas para colocar no recipiente designado para oferta enquanto cantam “Amo a Jesus” (ver p. 59, CD faixa 15).

*Muito obrigado por terem trazido sua ofertinha para Jesus. Agora, vamos fechar os olhos enquanto pedimos que Jesus abençoe a oferta. Fazer uma oração simples, com palavras semelhantes a essas: *Querido Jesus, esse dinheiro é Teu. Queremos que outros saibam a respeito do Teu amor. Amém!**

Você precisa de:

- bolo de aniversário (artificial)
- velas
- fósforo
- presentinho opcional)

E. Aniversariantes

Há alguém em nossa classe que fez aniversário. Querem saber quem é? É [nome da criança]. Levar a criança que fez aniversário a uma cadeira especial para aniversariantes. Acender as velas do bolo. Enquanto as velas ainda estiverem acesas, cantar “Cântico de Aniversário” (ver p. 59, CD faixas 18 e 19), inserindo o nome da criança.

Incentivar a criança a soprar a(s) vela(s). *Jesus ama muito você. Vamos agradecer a Jesus por ter criado você.* Fazer uma oração especial pela criança. Se possível, dar a ela um presentinho em nome da Escola Sabatina.

4

VIVENCIANDO A HISTÓRIA

Você precisa de:

- Bíblias pequenas de feltro ou cartolina com gravura de Jesus

A. Verso para decorar

Está na hora de ler nossa Bíblia. Dar a cada criança uma Bíblia pequena. Vamos olhar dentro de nossa Bíblia enquanto cantamos. Cantar “A Bíblia, a Palavra de Deus” (ver p. 60, CD faixa 23).

A Bíblia também nos fala que Deus nos deu uma família. Deus nos deu o papai e a mamãe para cuidar de nós. Queremos obedecer ao papai e à mamãe. Queremos mostrar amor a todas as pessoas em nossa família. Vamos juntos cantar o hino do verso para decorar.

Cantar “Filhos, Obedeçam” (ver p. 60, CD faixa 62).

B. Davi tinha uma família

A Bíblia nos conta uma história sobre um menino chamado Davi. Ele pertencia a uma família. Ele tinha um papai, uma mamãe e sete irmãos! Vamos contar até sete nos dedos? Contar até sete devagar enquanto levanta os dedos. Davi amava sua família. Ele obedecia a seus pais. Davi era carinhoso e ajudava sua família.

C. Ovelhas lanudas

Como Davi pertencia a uma família, ele ajudava sua família. Ele era um pastorzinho. Seu trabalho era cuidar bem das ovelhas de seu pai. Havia ovelhas grandes e ovelhas pequenas no rebanho. Quando as ovelhas são bebês, elas são chamadas de cordeirinhos. Jesus fez os cordeirinhos muito macios e lanudos. Tenho certeza de que Davi gostava de alisar os cordeirinhos. Vocês podem vir à frente e alisar esse cordeirinho macio e lanudo. Cantar “Quem Fez?” (ver p. 60, CD faixa 37).

Davi era bondoso e carinhoso com as ovelhas lanudas de seu pai.

D. Procurando e encontrando a ovelha

Davi amava sua família e suas ovelhas. As ovelhas por certo também amavam Davi. Quando ele chamava as ovelhas, elas vinham correndo para ele. Vamos fazer de conta que vocês são ovelhinhas. Quando me ouvirem chamar, vocês podem vir rapidamente aqui à frente perto da graminha. Repetir o exercício várias vezes para as crianças correrem até você enquanto você anda em volta da sala com o cajado ou bengala na mão. Cantar a 1ª estrofe do hino “Quero Bem Alegre Obedecer” (ver p. 61, CD faixa 44).

Recitativo Animado: “Minha Ovelhinha”. (Pode ser usado no 13º sábado.)

Minha ovelhinha é branca, branca
E mansa, mansa; é um amor.
Não morde, nem arranha
Como a gatinha. Ai, que dor!

Eu de Jesus sou ovelhinha;
Por isso, vou ser meiga e boa.
Sou tão feliz se Lhe obedeco
E sei que Ele me abençoa.

Esconder algumas ovelhas de brinquedo em lugares óbvios em volta da sala. Às vezes, uma ovelha não obedecia a Davi, e saía a passear até ficar perdida. Davi precisava procurá-la até achar. Algumas ovelhinhas estão escondidas em nossa sala. Vocês podem ser ajudantes bondosos como Davi. Procurem pela sala, para ver quantas ovelhas vocês podem achar. Então, tragam as ovelhinhas aqui pertinho da grama. Enquanto as crianças procuram as ovelhas, cantar “Quem Fez?” (ver p. 60, CD faixa 37).

Davi cuidava muito bem das ovelhas de seu pai. Esse era seu trabalho na família. Ele estava obedecendo a seu pai. Vamos cantar mais uma vez o hino do verso para decorar. Cantar “Filhos, Obedeçam” (ver p. 60, CD faixa 62).

Você precisa de:

- ovelha macia de brinquedo ou pedaço de lã natural, sem tecer

Você precisa de:

- cajado ou bengala de pastor
- ovelhas pequenas de brinquedo ou gravuras de ovelha

Você precisa de:

- papel cortado em tiras finas, grama, ou palha (real ou artificial)

E. Dando comida às ovelhas

Davi sempre cuidava das ovelhas com muita atenção. Deus o ajudava a protegê-las dos animais ferozes, como o urso ou o leão que podiam machucar as ovelhas. Vocês sabem imitar os ursos ou os leões? Incentivar as crianças a rosnar ou rugir. Uuuui, vocês me fazem ficar com medo! Tenho certeza de que as ovelhas também ficavam com medo dos ursos e leões. Davi protegia suas ovelhas. Davi cuidava para que suas ovelhas sempre tivessem comida. O que as ovelhas comem? Dar tempo para respostas. Isso mesmo, elas comem grama. Davi levava as ovelhas aonde havia grama bem verdinha. Vocês podem nos ajudar a dar comida a essas ovelhinhas? Dar às crianças um pouco de grama ou palha artificial ou papel cortado para que deem às ovelhas de brinquedo usadas na decoração da sala.

As ovelhas também ficavam com sede. Davi levava as ovelhas aonde havia água fresquinha para beber. Vocês gostam de beber água fresca? As ovelhas também gostam. Vamos fazer de conta que somos ovelhas e vamos até o rio beber um pouco de água. Levar todas as crianças até o “rio” da decoração da sala.

Davi protegia as ovelhas da sua família e cuidava delas como seu pai lhe tinha pedido que fizesse. Vamos cantar outra vez o hino do verso para decorar? Cantar “Filhos, Obedeçam” (ver p. 60, CD faixa 62).



F. Música de harpa

Davi gostava de tocar sua harpa e cantar. Ele tocava e cantava louvores a Jesus. O som da harpa é muito bonito e produz música agradável. As ovelhas por certo gostavam de ouvir a música que Davi oferecia a Deus. Vamos fazer de conta que estamos tocando a harpa e cantando como Davi fez. Dar a cada criança uma harpa pequena feita com cartolina laminada e cordão. Cantar “Harpa de Davi” (ver p. 61, CD faixa 41).

Você precisa de:

- harpas de cartolina laminada (ver molde à p. 43)

G. Nós temos família

Deus deu uma família a cada um de nós. Nós temos pais que nos amam muito. Talvez vocês tenham irmãos e irmãs que também amam muito vocês. Você pode dar um abraço no seu coleguinha enquanto cantamos? Cantar “Eu me Sinto Tão Feliz” (ver p. 61, CD faixa 42).

Você precisa de:

- cesta
- brinquedos

H. Podemos obedecer

Como cada um de nós pertencemos a uma família, nós temos coisas especiais para fazer em casa. Uma das coisas que precisamos fazer é obedecer. Nós obedecemos à mamãe e ao papai porque os amamos. Quando eles pedem que vocês ajuntem os brinquedos, vocês obedecem? Que bom, gosto de ouvir isso! Agora, vocês poderão ajudar a ajuntar os brinquedos e guardá-los na cesta enquanto cantamos. Espalhar alguns brinquedos em volta da sala. Cantar “Quero Vê-lo Feliz” (ver p. 62, CD faixa 54).

Quando obedecemos à mamãe e ao papai, todos ficam felizes. Vamos cantar outra vez o hino do verso para decorar. Cantar “Filhos, Obedeçam” (ver p. 60, CD faixa 62).

Você precisa de:

- artigos para limpeza (de brinquedo)

I. Podemos ajudar

Como fazemos parte de uma família, todos trabalhamos juntos. Outra coisa especial que vocês precisam fazer é ajudar em casa. Vocês ajudam a mamãe e o papai? Dar tempo para respostas. Fico muito contente por ouvir isso! Vocês vão fazer de conta que estão ajudando em casa. Dar a cada criança um artigo de brinquedo para limpeza como vassourinha, rodo, pano de tirar pó, etc. Enquanto as crianças trabalham, cantar “Quero Vê-lo Feliz” (ver p. 62, CD faixa 54).

Você precisa de:

- animais de brinquedo ou luvinhas de animal

J. Cuidando dos animais

Davi era bondoso com as ovelhas. Ele sempre verificava se elas tinham suficiente água para beber e suficiente comida para comer. Jesus fica contente quando nós cuidamos de nossos animaizinhos de estimação e somos bondosos com eles. Vamos cantar a respeito de ser bondosos com os animais. Dar a cada criança um animal de brinquedo ou luvinha de animal enquanto cantam “Sempre Bondoso” (ver p. 62, CD faixa 49).

Você precisa de:

- gravura de Jesus em feltro
- meninos e meninas em feltro

K. Filhos de Deus

Distribuir uma gravura de meninos ou meninas para cada criança. Sabem que nós somos filhos de Deus? Todos nós somos muito importantes para Deus. Davi era importante para Deus. Você também é importante para Deus. Ser filho de Deus significa que ajudamos, obedecemos, somos amigos uns dos outros, somos felizes e bondosos. Agora, vocês podem trazer as gravuras de meninos e meninas que receberam e colocar aqui no flanelógrafo enquanto cantamos. Cantar “Jesus Ficará Feliz” (ver p. 62, CD faixa 45).

Como Davi, podemos ser obedientes a nossos pais, ajudando, amando, sendo bondosos com nossa família e cuidando dos animais. Vamos cantar mais uma vez o hino do verso para decorar. Cantar “Filhos, Obedeçam” (ver p. 60, CD faixa 62).

5

ATIVIDADE PARA FIXAÇÃO (OPCIONAL)

Colocar as crianças sentadas ao redor de pequenas mesas. Professores e auxiliares deverão ajudar as crianças a fazer uma das seguintes atividades cada semana ao recapitular a história.

Semana 1

Você precisa de:

- cópias da máscara de ovelha (ver p. 45)
- grampeador
- elástico
- tesoura

Máscara de ovelha

Com antecedência, fazer cópias da máscara de ovelha para cada criança e recortar. Cortar o elástico no tamanho suficiente para segurar a máscara na cabeça da criança e prender nas laterais.

Semana 2

Livro de mãos bondosas

Pedir aos professores que dobrem uma folha de papel para servir de capa do livrinho. Traçar o contorno das mãos da criança. Acima do desenho das mãos escrever o nome da criança e abaixo escrever: “tem mãos bondosas”. Abrir a folha de papel e colar gravuras de crianças sendo bondosas ou itens usados para praticar boas ações.

Você precisa de:

- folhas de papel de várias cores
- giz de cera
- gravuras de crianças sendo bondosas ou itens usados para praticar boas ações
- cola

Semana 3

Você precisa de:

- cópias do cenário do pastor (ver p. 47)
- giz de cera
- algodão
- cola
- fios de lã
- tesoura

Cenário do pastor

Com antecedência, fazer cópias do cenário do pastor para cada criança. Pedir que as crianças pintem a grama, as árvores e o pastor. Ajudá-las a colar algodão nas ovelhinhas. Cortar pedaços de fio de lã para colar sobre o contorno do cajado do pastor.

Semana 4

Harpa de Davi

Com antecedência, fazer cópias da harpa para cada criança e recortar. (Se quiser, colar a harpa em cartolina para ficar mais resistente.) Pedir que as crianças pintem. Os professores podem ajudá-las a colar fios de lã para representar as cordas da harpa.

Você precisa de:

- cópias da harpa (ver p. 43)
- cartolina (opcional)
- giz de cera
- fios de lã
- tesoura
- cola

Semana opcional

Ovelha de rolo de papel higiênico

Com antecedência, fazer cópias das duas partes da ovelha para cada criança e recortar. Cortar os rolos de papel higiênico em pedaços de 5 cm e ajudar as crianças a colar bolas de algodão em volta do rolo. Depois, colar a parte da frente e a de trás da ovelha nas extremidades do rolo.

Atividades bíblicas

Se ainda houver tempo, a professora pode escolher uma das diferentes atividades para reforçar a história do mês. As atividades prévias também podem ser repetidas.

Você precisa de:

- rolos vazios de papel higiênico
- cópias da parte da frente e de trás da ovelha (ver p. 44)
- cola
- tesoura
- bolas de algodão

6

ENCERRAMENTO

Davi fazia parte de uma família. Ele obedecia ao cuidar das ovelhas do seu pai. Ele sempre tratava as ovelhas com bondade e carinho. Vamos cantar outra vez o hino do verso para decorar. Cantar “Filhos, Obedeçam” (ver p. 60, CD faixa 62).

Antes de sair, queremos dizer obrigado a Jesus pela nossa família. Fazer uma breve oração, mais ou menos assim: Querido Jesus, muito obrigado pela nossa família. Ajuda-nos a obedecer e a ser bondosos e carinhosos com todos. Amém.

É hora de dizer tchau, tchau. Vamos cantar juntos o hino de despedida. Cantar enquanto as crianças deixam a sala: “Foi Muito Bom Vir à Igreja” (ver p. 60, CD faixa 21).





Andrei

Daniel na cova dos leões

ADORAÇÃO

Adoramos o Criador.

VERSO PARA DECORAR

“Daniel [...] voltou para casa [...]. Três vezes por dia [...] orava.” Daniel 6:10, NAA.

REFERÊNCIAS

Daniel 6:1-16; *Profetas e Reis*, p. 539-548; *Os Ungidos*, p. 230-234.

OBJETIVOS

A criança deverá:

SABER que Deus quer que ela fale com Ele.

SENTIR-SE confiante de que Deus ouve suas orações.

RESPONDER tomando tempo para orar todos os dias.

MENSAGEM CENTRAL

Posso falar com Jesus todos os dias.

Resumo da lição

O rei Dario ordenou que o povo não adorasse a ninguém, senão a ele. Qualquer pessoa que não obedecesse seria lançada na cova dos leões. Mas Daniel continuou a orar a Deus três vezes no dia. Daniel foi jogado na cova dos leões. Mas os leões não o feriram porque Deus o protegeu.

Esta lição fala sobre adoração. Daniel sabia como era necessário falar com Deus todos os dias. Esses momentos eram tão importantes para ele que não estava disposto a sacrificar esse tempo com Deus, mesmo que isso resultasse em morte. Falar com Deus não era só um modo de adorar a Deus, mas para ele representava uma corda salva-vida. A comunhão diária com o Pai não só nos capacita a compartilhar nossos problemas com Deus, mas permite que Deus transmita sabedoria, instrução e conforto à nossa mente.

Enriquecimento para o professor

“Daniel continuou cuidando de suas responsabilidades como chefe dos príncipes e, na hora da oração, ia até seu quarto para fazer seus pedidos ao Deus do Céu. [...] Assim, o profeta, com ousadia e ao mesmo tempo humildade, afirmou que nenhum poder da Terra tem o direito de se colocar entre o ser humano e Deus. Sua determinação para fazer o que é certo era uma luz brilhante nas trevas morais daquela corte pagã.

“Durante um dia inteiro os príncipes observaram Daniel. Por três vezes eles o viram ir ao seu quarto para orar” (Ellen G. White, *Os Ungidos*, p. 232).

“A casa de Daniel, provavelmente, tinha um teto plano, como a maioria das casas tanto antigas quanto modernas, na Mesopotâmia. Em geral num canto há um cômodo elevado acima do teto plano que contém janelas em treliça para ventilação” (CBASD, v. 4, p. 894).

Decoração da sala

Usar a mesma decoração da lição 1.

Programação			
Parte do programa	Minutos	Atividades	Material necessário
1 Saudação		Receber as crianças à porta.	
2 Momento dos pais			
2 Atividades prévias	até 10	A. Cesta de livros B. Cantinho dos animais C. Cesta de objetos para achar D. Cantinho do zoológico E. Quebra-cabeças F. Cesta de leões G. Criança-leão	livrinhos infantis duráveis sobre animais, especialmente leões animais macios de brinquedo toalhas de mão, objetos de brinquedo bloquinhos, animais plásticos quebra-cabeça de leões leões de brinquedo
3 Iniciando a Escola Sabatina	até 10	A. Boas-vindas B. Oração C. Visitas D. Ofertas E. Aniversariantes	pauzinhos de madeira recipiente para recolher oferta enfeitado de acordo com o campo missionário bolo de aniversário (artificial), velas, fósforo, presentinho (opcional)

Parte do programa	Minutos	Atividades	Material necessário
4 Vivenciando a história	até 30	<p>A. Verso para decorar</p> <p>B. Amigo de Jesus</p> <p>C. Janela de oração</p> <p>D. Daniel trabalhava para Jesus</p> <p>E. Daniel orava</p> <p>F. Daniel orou outra vez</p> <p>G. Uma lei má</p> <p>H. Daniel orou</p> <p>I. Daniel ora por anjos</p> <p>J. Daniel é apanhado</p> <p>K. Jogado para os leões</p> <p>L. Deus envia anjos</p> <p>M. Daniel orou</p> <p>N. Nós oramos</p> <p>O. Jesus envia anjos</p> <p>P. Graças a Deus pelos anjos</p>	<p>Bíblias pequenas de feltro ou cartolina com gravura de Jesus</p> <p>pauzinhos rítmicos ou sinos</p> <p>caixa de papelão, mesa</p> <p>flanelógrafo, gravuras de crianças (em feltro ou fotos das crianças da classe), gravura de Jesus</p> <p>flanelógrafo, gravuras de leões em feltro</p> <p>luvinhas de anjos ou anjos no palito</p> <p>flanelógrafo, gravuras de Daniel e de leões em feltro</p> <p>gravuras de anjos em feltro</p> <p>brinquedos, travesseiros ou cobertas, volantes de prato de papel</p> <p>anjos no palito</p>
5 Atividade para fixação (Opcional)	até 10 Semana 1 Semana 2 Semana 3 Semana 4 Semana opcional	<p>Máscara de leão</p> <p>Anjos na palito</p> <p>Mãos em oração</p> <p>Leão de rolo de papel higiênico</p> <p>Leão de saco de papel</p>	<p>cópias da máscara de leão (ver p. 48), tesoura, elástico, grampeador</p> <p>cópias do anjo (ver p. 49), tesoura, cola, glitter (opcional), palitos de sorvete</p> <p>folhas papel, giz de cera, grampeador, adesivos ou gravuras de coisas pelas quais somos agradecidos a Deus</p> <p>rolos vazios de papel higiênico, papel ou tecido amarelo, ou giz de cera, cópias da parte da frente e de trás do leão (ver p. 51), cola</p> <p>sacos de papel pardo, cópias do leão (ver p. 52), tesoura, cola</p>
6 Encerramento			

MOMENTO DOS PAIS

Pais ocupados, normalmente chegam à igreja cansados e estressados pelas atividades semanais e por participar da preparação da família para o “dia de descanso”. Compartilhar uma palavra de estímulo com eles durante a Escola Sabatina (possivelmente durante as *Atividades Prévias*), algo que mostre seu cuidado e preocupação por eles. As declarações que se seguem foram preparadas por mães e pais jovens como sugestões, e podem ser usadas a seu critério quando você desejar.

No primeiro sábado do mês, orientar as mães sobre a lição que será estudada. Dizer-lhes como será importante a participação delas nas atividades em casa com as crianças. Apresentar material que possa ser adquirido ou confeccionado pelos pais, para tornar o culto da criança o mais atrativo possível.

Nas semanas seguintes, incentivar as mães a compartilhar umas com as outras as experiências do culto familiar com a criança e as reações dela às atividades realizadas em casa.

Semana 1

Refletir por alguns minutos sobre a citação abaixo. Depois, compartilhar suas opiniões sobre a mesma. “O poder das orações de uma mãe não pode ser superestimado. Aquela que se ajoelha ao lado do filho ou da filha, em suas dificuldades da infância, nos perigos de sua adolescência, saberá apenas no Juízo a influência de suas orações sobre a vida dos filhos” (Ellen G. White, *O Lar Adventista*, p. 266).

Semana 2

Certa manhã, uma garotinha russa estava na Escola Sabatina. Ao falarem sobre o que Deus tem feito, as crianças disseram que estavam agradecidas pelas flores, roupas, sapatos, etc. A diretora da Escola Sabatina perguntou quem gostaria de orar, e a garotinha de quatro anos de idade se ofereceu. “Querido Jesus”, disse ela em oração, “por favor, cuide bem de Você mesmo. Se acontecer alguma coisa com Você, o que nós vamos fazer?”

Você não está contente por não precisarmos nos preocupar com isso? Compartilhar alguma oração interessante que seu filho tenha feito. Como a fé da criança afeta você?

Semana 3

“Mamãe, podemos ter uma caixa de areia?” Davi, um garoto de três anos de idade, tinha acabado de brincar na casa do seu amiguinho e a atividade de que mais gostava era fazer buracos na caixa de areia. “Sinto muito, querido, mas não podemos ter uma caixa de areia em um apartamento”, expliquei. “Para isso é preciso ter um quintal.”

Sem se desanimar, ele disse: “Então, vou pedir a Jesus um quintal!” Eu bem gostaria de ter um quintal, mas simplesmente não havia casas em nossa região a um preço acessível.

Naquela noite, lemos histórias e oramos juntos. Quando comecei a sair do quarto e fui apagar a luz, Davi disse: “Mamãe, esquecemos de orar pelo quintal!” Assim sendo, ele saiu da cama e ajoelhamos. “Querido Jesus, por favor, manda um quintal para nós para podermos ter uma caixa de areia. Amém!”

Acomodei-o na cama novamente e saí para atender o telefone que estava tocando. Era um homem para quem eu trabalhava ocasionalmente, perguntando a respeito de um projeto. Depois,

para minha grande surpresa, ele perguntou: “Você sabe de alguém que gostaria de alugar uma casa?” A casa era exatamente do tamanho que precisávamos, o preço acessível, e tinha um quintal perfeito para se colocar uma caixa de areia! Nunca faça pouco caso da fé das crianças!

Como pais, de que modo podemos incentivar a fé das crianças sendo que a lógica desafia a fé?

Semana 4

Já estou fazendo a oração abaixo por muitos anos. Está afixada no interior do armário de meu banheiro para que eu possa vê-la todas as manhãs. “Senhor, ensina-me a fazer o melhor. Ensina-me como fazer um trabalho melhor. Concede-me energia e alegria” (Ellen G. White, *Orientação da Criança*, p. 148).

Quero fazer o meu melhor na educação de meus filhos. Por vezes me preocupa o fato de que talvez não esteja disciplinando suficientemente meus filhos, talvez esteja protegendo-os demais, ou não protegendo o suficiente, e assim por diante. Se tão somente eu tivesse essas duas características – energia e regozijo – poderia fazer muito em casa e conseguir brincar com meus filhos sem pegar no sono no assoalho quando estou brincando com eles de carrinho ou caminhão. Eu estaria contente o tempo todo!

Quais são as orações que você tem repetido inúmeras vezes? Como tem Deus respondido a elas?

Semana opcional

Em nosso culto familiar certa noite, meu filhinho de quase três anos de idade fez esta preciosa oração: “Querido Jesus, eu Te amo Jesus! Muito obrigado pela mamãe, pelo papai e pelo meu irmãozinho. Vem amanhã aqui na minha casa, tá bom, Jesus?”

Meu coração foi tocado de emoção ao ver que meu filho considerava Jesus seu amigo e queria que Ele viesse à sua casa “amanhã”. Pensei bastante sobre a ideia. “Sim, Jesus, venha à nossa casa, está bem?”

Compartilhar suas opiniões a respeito de Jesus ir à sua casa. Mencionar alguma ocasião em que a oração de seu filho fez alguém se aproximar de Jesus.

2

ATIVIDADES PRÉVIAS

Planejar atividades simples sobre o tapete, coberta, lençol ou acolchoado para as crianças que chegam cedo. As crianças devem participar dessas atividades supervisionadas por um adulto até a hora de iniciar o programa. Os brinquedos usados nessas atividades devem estar relacionados com o programa que é baseado na história bíblica do mês.

Escolher entre as seguintes atividades sugeridas para este mês. Certificar-se de incluir algo apropriado para a idade de cada uma das crianças da classe.

A. Cesta de livros

Providenciar uma cesta com livrinhos infantis duráveis sobre animais, especialmente leões.

B. Cantinho dos animais

Providenciar animais macios de brinquedo (se possível, leões que façam barulho) e outros objetos suaves ao tato para as crianças segurarem.

C. Cesta de objetos para achar

Esta cesta deve incluir toalhas de mão e objetos de brinquedo (bloco, bola, chocalho, animal macio, etc.). Os professores devem esconder um objeto, cobrindo-o com uma toalha. A criança vai gostar de brincar de “achar” coisas que Deus fez, enquanto os professores dizem o seguinte:

“*Vamos ver quem pode achar um(a) [nome do objeto] que Deus fez para vocês. [Nome da criança] achou!*” Abraçar a criança em aprovação.

D. Cantinho do zoológico

Providenciar blocos ou outros objetos para as crianças construírem um zoológico e brincar com animais que Deus criou.

E. Quebra-cabeças

Recortar gravuras de leões (ver p. 50), colar em cartão ou papelão e, se possível, plastificá-las. Cortar as gravuras ao meio. Espalhar as peças sobre o tapete ou coberta para que as crianças maiores juntem as duas metades das gravuras.

F. Cesta de leões

Providenciar uma cesta com leões de brinquedo, de pelúcia, plástico, feltro, papel, etc. Incentivar as crianças a contar os leões ao tirá-los da cesta e depois ao colocá-los de volta dentro da cesta.

G. Criança-leão

Incentivar as crianças e os professores a se colocarem de joelhos com as mãos no chão e fazer de conta que são leões. Se possível, tocar uma fita com o rugir de leões.

3

INICIANDO A ESCOLA SABATINA

A. Boas-vindas

Bom dia, meninos e meninas! Estou muito feliz em ver vocês aqui. O sábado é um dia muito especial. Encontramos muitos amigos na igreja aos sábados. Vamos cumprimentar uns aos outros com um aperto de mão para dizer “Bom dia”. Andar pela sala e apertar a mão de cada criança, com um sorriso, um abraço, ou um beijo enquanto cantam “Como é Bom na Igreja Estar” (ver p. 58, CD faixa 5).

Todos os sábados de manhã vamos à Escola Sabatina. O sábado é um dia muito feliz! Vamos bater os pauzinhos enquanto cantamos juntos. Distribuir os pauzinhos para as crianças baterem enquanto cantam “Hoje é Sábado” (ver p. 58, CD faixa 4).

B. Oração

Quando oramos estamos falando com Jesus. Quero pedir a Jesus que nos ajude hoje a ser bondosos com todas as pessoas aqui na Escola Sabatina. Preparar-se para a oração ao cantar “Oração” (ver p. 58, CD faixa 7).

Como responso cantar após a oração “Ouve, Senhor” (ver p. 58, CD faixa 10).

Você precisa de:

- pauzinhos de madeira

C. Visitas

Dar boas-vindas a cada visitinha e depois cantar “Hoje Temos Visita” (ver p. 59, CD faixa 12).

Você precisa de:

- recipiente para recolher oferta enfeitado de acordo com o campo missionário

D. Ofertas

Uma das maneiras de sermos bondosos aos outros é trazendo nosso dinheiro para a oferta. Esse dinheiro vai ajudar outras crianças a aprender como ser bondosas a outras pessoas. As crianças podem trazer suas ofertas para colocar no recipiente designado para oferta enquanto cantam “Amo a Jesus” (ver p. 59, CD faixa 15).

Muito obrigado por terem trazido sua ofertinha para Jesus. Agora, vamos fechar os olhos enquanto pedimos que Jesus abençoe a oferta. Fazer uma oração simples, com palavras semelhantes a essas: Querido Jesus, esse dinheiro é Teu. Queremos que outros saibam a respeito do Teu amor. Amém.

Você precisa de:

- bolo de aniversário (artificial)
- velas
- fósforo
- presentinho (opcional)

E. Aniversariantes

Há alguém em nossa classe que fez aniversário. Querem saber quem é? É [nome da criança]. Levar a criança que fez aniversário a uma cadeira especial para aniversariantes. Acender as velas do bolo. Enquanto as velas ainda estiverem acesas, cantar “Cântico de Aniversário” (ver p. 59, CD faixas 18 e 19), inserindo o nome da criança.

Incentivar a criança a soprar a(s) vela(s). Jesus ama muito você. Vamos agradecer a Jesus por ter feito você. Fazer uma oração especial pela criança. Se possível, dar a ela um presentinho em nome da Escola Sabatina.

4

VIVENCIANDO A HISTÓRIA

Você precisa de:

- Bíblias pequenas de feltro ou cartolina com gravura de Jesus

A. Verso para decorar

Está na hora de ler nossa Bíblia. Dar a cada criança uma Bíblia pequena. Vamos olhar dentro de nossa Bíblia enquanto cantamos. Cantar “A Bíblia, a Palavra de Deus” (ver p. 60, CD faixa 23).

Daniel amava muito a Jesus. Por amar tanto a Jesus, Daniel queria sempre conversar com Ele. Daniel falava com Jesus três vezes ao dia. É isso que diz nosso verso para decorar. Cantar “Quem Orou Três Vezes?” 1ª estrofe (ver p. 63, CD faixa 63). Ensinar o verso para decorar com os gestos:

“Daniel [...] voltou para casa [...].

(dedos indicadores apontando para longe do corpo)

(cruzar as mãos fechadas com os polegares juntos; então, abrir os polegares como uma porta)

Três vezes por dia [...] orava.”

(mostrar três dedos)

(juntar as mãos como em oração)

B. Amigo de Jesus

Nossa história bíblica de hoje é sobre um homem chamado Daniel. Daniel era um amigo especial de Jesus. Vamos cantar outra vez sobre Daniel enquanto batemos nossos pauzinhos? Cantar “Quem Orou Três Vezes?” 1ª estrofe (ver p. 63, CD faixa 63).

Você precisa de:

- pauzinhos rítmicos ou sinos

Você precisa de:

- caixa de papelão com o fundo aberto em duas partes que possam ser abertas como uma janela
- mesa

C. Janela de oração

Colocar a caixa sobre a mesa dando a aparência de uma janela, de modo que possa abrir e fechar as partes.

Daniel orava de manhã ao se levantar. Ele orava ao meio-dia, na hora do almoço. Daniel orava à noite, na hora de ir para a cama. Cada vez que Daniel orava, ele ia até a janela. Abria a janela e se ajoelhava para orar.

Convidar as crianças para que, uma de cada vez, ajoelhe-se junto à “janela”. Durante essa atividade, cantar “Quem Orou Três Vezes?” 1ª estrofe (ver p. 63, CD faixa 63).

D. Daniel trabalhava para Jesus

Daniel não morava em seu próprio país. Ele foi levado para muito longe de casa. Ele trabalhava para o rei daquele outro país. Daniel pediu a Jesus que fosse com ele àquele país distante. Daniel pediu que Jesus o ajudasse a ser trabalhador. Ele trabalhava muito.

Colocar a gravura de Jesus no centro do flanelógrafo. Dar a cada criança a fotografia dela mesma ou uma gravura de criança para colocar perto de Jesus enquanto todos cantam “Iguais a Jesus” (ver p. 63, CD faixa 58).

Você precisa de:

- flanelógrafo
- gravuras de crianças (em feltro ou fotos das crianças da classe)
- gravura de Jesus

E. Daniel orava

Quantas vezes Daniel orava pedindo que Jesus o ajudasse a ser bom trabalhador? Sim, três vezes. Fazendo os gestos, cantar o hino do verso para decorar “Quem Orou Três Vezes?” (ver p. 63, CD faixa 63).

“Daniel [...] voltou para casa [...]” (dedos indicadores apontando para longe do corpo)
(cruzar as mãos fechadas com os polegares juntos; então, abrir os polegares como uma porta)

Três vezes por dia [...] orava.” (mostrar três dedos)
(juntar as mãos como em oração)

F. Daniel orou outra vez

Nem todos naquele país gostavam de Daniel. Eles não estavam contentes porque Daniel trabalhava mais para o rei do que eles. E também não estavam contentes porque o rei gostava mais de Daniel do que deles. O que vocês acham que Daniel fez quando soube que esses homens maus não gostavam dele? Ele conversou com seu melhor amigo, Jesus. Sim! Daniel orou! Cantar novamente o hino do verso para decorar, fazendo os gestos “Quem Orou Três Vezes?” 1ª estrofe (ver p. 63, CD faixa 63).

“Daniel [...] voltou para casa [...]” (dedos indicadores apontando para longe do corpo)
(cruzar as mãos fechadas com os polegares juntos; então, abrir os polegares como uma porta)

Três vezes por dia [...] orava.” (mostrar três dedos)
(juntar as mãos como em oração)

Você precisa de:

- flanelógrafo
- gravuras de leões em feltro

G. Uma lei má

Os homens maus sabiam que Daniel orava a Deus três vezes ao dia. Eles tinham visto Daniel junto à janela. Eles sabiam que nada faria Daniel parar de orar a Deus. Eles queriam prejudicar Daniel, por isso, pediram que o rei fizesse uma lei para que ninguém fizesse oração a outra pessoa. Eles só podiam orar ao rei. Se alguém orasse a qualquer outra pessoa que não fosse o rei, deveria ser jogado na cova dos leões.

Distribuir leões para as crianças. Pedir que coloquem os leões no flanelógrafo.

H. Daniel orou

O que será que Daniel fez quando ouviu a respeito da nova lei? Sim, ele orou! Cantar o hino do verso para decorar com gestos “Quem Orou Três Vezes?” 1ª estrofe (ver p. 63, CD faixa 63).

- “Daniel [...] voltou para casa [...]” (dedos indicadores apontando para longe do corpo)
 (cruzar as mãos fechadas com os polegares juntos; então, abrir os polegares como uma porta)
- Três vezes por dia [...] orava.” (mostrar três dedos)
 (juntar as mãos como em oração)

Você precisa de:

- luvinhas de anjos ou anjos no palito

I. Daniel ora por anjos

Daniel sabia que os homens maus iriam falar para o rei jogá-lo na cova dos leões. O que será que ele fez, então? Tenho certeza de que Daniel orou, pedindo que Jesus enviasse anjos para protegê-lo dos leões. Distribuir os anjos para que as crianças segurem enquanto cantam “Tenho um Anjo que me Guarda” (ver p. 63, CD faixa 36).

J. Daniel é apanhado

Dizer o seguinte recitativo e ensinar às crianças os gestos:

- Aqueles homens maus estavam procurando ver** (apontar o dedo indicador para o lado)
 (com a mão sobre os olhos, olhar para um lado e para outro)
- o que Daniel ia fazer. Será que ele abriria a janela e se ajoelharia como costumava fazer?** (dedo indicador no rosto com olhar indagador)
 (abrir os braços como que abrindo a janela)
 (ajoelhar-se)
 (levantar-se)
- Lá está a janela de Daniel, ela está se abrindo e ele está ajoelhado. – Que vai dizer?** (apontar para longe)
 (abrir os braços como janela)
 (ajoelhar-se)
 (inclinar a cabeça)
- Querido Pai do Céu, eu Te amo muito e vou orar somente a Ti.** (juntar as mãos e olhar para o alto)
 (colocar as mãos cruzadas sobre o peito)
 (apontar para o alto)

**Os homens maus saem correndo.
Vão depressa contar ao rei
que Daniel orou
ao Deus do Céu,
e, por isso, será jogado para os leões.**

(levantar-se e correr sem sair do lugar)
(mão junto à boca como que cochichando a alguém)
(mão juntas em atitude de oração)
(apontar para o céu)
(mãos abertas erguidas para enfrentar os leões)

K. Jogado para os leões

O rei ficou muito triste. Sabia que tinha sido enganado para fazer aquela lei. Sabia que os homens maus queriam prejudicar Daniel. Mas o rei também precisava obedecer à lei. Por isso, mandou jogar Daniel na cova dos leões. O rei não queria fazer isso. Mas ele sabia que Daniel orava ao Deus do Céu três vezes ao dia. Ele sabia que Deus podia salvar Daniel dos leões.

Colocar a gravura de Daniel no flanelógrafo. Distribuir os leões de feltro para as crianças colocarem ao redor de Daniel enquanto cantam “Quem Orou Três Vezes?” 2ª estrofe (ver p. 63, CD faixa 63).

Deixar Daniel e os leões no flanelógrafo para o próximo cântico.

L. Deus envia anjos

Deus enviou Seu anjo para cuidar de Daniel na cova dos leões. Nenhum dos leões famintos machucou Daniel. A Bíblia diz que um anjo fechou a boca dos leões. Distribuir as gravuras de anjos e pedir que as crianças as coloquem ao redor de Daniel e dos leões no flanelógrafo, enquanto cantam “Quem Orou Três Vezes?” 3ª estrofe (ver p. 63, CD faixa 63).

Você precisa de:

- flanelógrafo
- gravura de Daniel em feltro
- gravura de leões em feltro

Você precisa de:

- gravuras de anjos em feltro



Anelrei

M. Daniel orou

Na manhã seguinte, o rei foi depressa até a cova dos leões para ver se seu amigo Daniel estava vivo. Ele ficou muito feliz ao ver que Deus ouviu a oração de Daniel. O que será que Daniel fez quando saiu da cova dos leões? Sim, Ele orou! Ele agradeceu a Deus por guardá-lo na cova dos leões. Dizer o verso para decorar com os gestos:

“Daniel [...] voltou para casa [...].	(dedos indicadores apontando para longe do corpo) (cruzar as mãos fechadas com os polegares juntos; então, abrir os polegares como uma porta)
Três vezes por dia [...] orava.”	(mostrar três dedos) (juntar as mãos como em oração)

N. Nós oramos

Daniel orava três vezes ao dia. Nós também podemos orar. Ensinar às crianças o seguinte recitativo animado:

Ore de manhã quando o sol despontar.	(estender os braços como se estivesse espreguiçando)
Ore outra vez na hora de comer.	(juntar as mãos e fechar os olhos)
Ore também quando for se deitar.	(juntar as mãos e descansar o rosto sobre elas)
Ore em qualquer lugar, em tudo que fizer.	(braços estendidos acima da cabeça, se abrindo em um grande círculo)

Você precisa de:

- brinquedos
- travesseiros ou cobertas
- volantes de prato de papel

O. Jesus envia anjos

Jesus envia anjos para nos guardar, assim como enviou anjos para guardar Daniel na cova dos leões. Quando é que os anjos nos guardam? Distribuir brinquedos e permitir que as crianças brinquem enquanto cantam “Um Anjo ao Meu Lado”, 1ª estrofe (ver p. 64, CD faixa 35).

E durante a noite? Será que nossos anjos vão dormir quando nós dormimos? Não. Nossos anjos não ficam cansados e nunca dormem. Eles nos guardam quando dormimos. Distribuir os travesseiros ou cobertas e permitir que as crianças deitem um pouco no tapete e façam de conta que estão dormindo, enquanto cantam “Um Anjo ao Meu Lado”, 2ª estrofe (ver p. 64, CD faixa 35).

Quando mais, os anjos nos guardam? Eles nos guardam quando passeamos de carro? Sim. Distribuir volantes de prato de papel e permitir que as crianças deem uma voltinha na sala segurando o volante enquanto cantam “Um Anjo ao Meu Lado”, 3ª estrofe (ver p. 64, CD faixa 35).

Você precisa de:

- anjos no palito

P. Graças a Deus pelos anjos

Jesus envia os anjos para nos guardar, assim como enviou anjos para proteger Daniel na cova dos leões. Distribuir anjos para que as crianças segurem enquanto cantam “Tenho um Anjo que me Guarda” (ver p. 63, CD faixa 36).

ATIVIDADE PARA FIXAÇÃO (OPCIONAL)

Colocar as crianças sentadas ao redor de pequenas mesas. Professores e auxiliares deverão ajudar as crianças a fazer uma das seguintes atividades cada semana ao recapitular a história.

Semana 1

Você precisa de:

- cópias da máscara de leão (ver p. 48)
- tesoura
- elástico
- grampeador

Máscara de leão

Com antecedência, fazer cópias da máscara de leão para cada criança e recortar. Cortar um pedaço de elástico que se ajuste ao redor da cabeça da criança e prender com um nó ou grampeador no lugar indicado.

Semana 2

Anjos no palito

Com antecedência, fazer cópias do anjo para cada criança e recortar. Se desejar, pode enfeitá-lo com glitter. Colar as duas partes do anjo no palito para a criança segurar.

Você precisa de:

- cópias do anjo (frente e costas) (ver p. 49)
- tesoura
- cola
- glitter (opcional)
- palitos de sorvete

Semana 3

Você precisa de:

- folhas de papel giz de cera grampeador
- adesivos ou gravuras de coisas pelas quais somos agradecidos a Deus

Mãos em oração

Preparar para cada criança duas folhas de papel dobradas ao meio e grampeadas na dobra para formar um pequeno livro de quatro folhas. Na capa, traçar o contorno da mão da criança. Acima da mão escrever o nome da criança, e abaixo dela escrever “Livro de Oração”. Nas páginas interiores, permitir que a criança cole adesivos ou gravuras de coisas pelas quais ela agradece a Deus.

Semana 4

Leão de rolo de papel higiênico

Cortar os rolos, deixando-os com aproximadamente 5 cm de comprimento. Cobrir o rolo com papel, ou tecido amarelo, ou pintá-lo com giz de cera amarelo. Fazer cópias do leão (frente e costas), recortar e pintar. Colar as duas partes nas extremidades do rolo.

Você precisa de:

- rolos vazios de papel higiênico
- papel ou tecido amarelo ou giz de cera
- cópias da parte da frente e de trás do leão (ver p. 51)
- cola

Semana opcional

Você precisa de:

- sacos de papel pardo
- cópias do leão (ver p. 52)
- tesoura
- cola

Leão de saco de papel

Com antecedência, fazer cópias da cabeça do leão para cada criança e recortar. Colar a cabeça na parte externa do fundo do saco de papel de maneira que ao colocar a mão dentro do saco de papel e mexer os dedos, a boca do leão se abra (ver desenho na p. 52).

Atividades bíblicas

Se ainda houver tempo, as crianças podem colorir a gravura da página 53, ou a professora pode escolher uma das diferentes atividades para reforçar a história do mês. As atividades prévias também podem ser repetidas.

6

ENCERRAMENTO

Jesus ouve nossas orações como ouviu as orações de Daniel. Jesus envia Seus anjos para cuidar de nós, assim como enviou anjos para cuidar Daniel na cova dos leões. Podemos sempre orar a Jesus como Daniel orou. Vamos cantar outra vez o hino do verso para decorar com os gestos “Quem Orou Três Vezes?” 1ª estrofe (ver p. 63, CD faixa 63).

Vamos fazer uma oração especial agradecendo a Jesus tudo que Ele tem feito por nós. Encerrar com uma oração simples de agradecimento a Jesus por ouvir nossas orações e por nos proteger. Enquanto as crianças saem da sala, cantar “Foi Muito Bom Vir à Igreja” (ver p. 60, CD faixa 21).



Deus estava com José

GRAÇA

É o dom da vida.

VERSO PARA DECORAR

“Eu estarei com você [...] aonde você for.” Gênesis 28:15, NTLH.

REFERÊNCIAS

Gênesis 37–46; *Patriarcas e Profetas*, p. 209-240; *Os Escolhidos*, p. 119-143.

OBJETIVOS

A criança deverá:

SABER que Deus está sempre com ela.

SENTIR-SE segura porque Deus a protege.

RESPONDER agradecendo a Deus o cuidado especial para com ela.

MENSAGEM CENTRAL

Deus está comigo em todos os lugares.



Andrei

Resumo da lição

José enfrentou muitas situações difíceis, mas Deus estava sempre com ele. Seus irmãos não gostavam dele e o venderam como escravo depois que seu pai lhe fez uma túnica especial de muitas cores. Ele foi acusado injustamente e colocado na prisão. Haveria fome e não choveria para fazer a lavoura produzir alimento. Mas Deus havia preparado José para este problema. Deu a José a capacidade de interpretar os sonhos de Faraó e ajudar a idealizar um plano que salvaria não só a própria família, mas também todo o Egito. Deus estava com José o tempo todo!

Esta lição fala sobre graça. José passou por situações muito difíceis. Mas não importava a situação, Deus estava sempre com José. Da mesma forma que Deus proveu uma solução para José e para o povo ao seu redor, Ele está sempre conosco também, provendo exatamente o que necessitamos no tempo certo.

Enriquecimento para o professor

“A interpretação foi racional e coerente. A política recomendada era sólida e não tinha como ser colocada em dúvida. A quem poderia ser confiada a execução desse plano? A preservação da nação dependeria da sabedoria dessa escolha. Por algum tempo, a questão dessa indicação esteve em estudo. Por meio do copeiro-chefe, o monarca ficou sabendo da sabedoria e prudência demonstradas por José na administração da prisão. [...] Em todo o reino, José foi o único homem dotado de sabedoria para indicar o perigo que ameaçava o país e o preparo necessário que deveria ser feito para enfrentar uma situação como aquela” (Ellen G. White, *Os Escolhidos*, p. 128).

Decoração da sala

Ao ensinar as crianças durante este mês sobre a graça divina através da história de José, acrescentar algumas espigas de trigo e várias vacas à decoração já existente.

Programação			
Parte do programa	Minutos	Atividades	Material necessário
1 Saudação		Receber as crianças à porta.	
2 Momento dos pais			
2 Atividades prévias	até 10	A. Cesta de livros B. Cesta de alimentos C. Cantinho para vestir-se D. Cesta dos sete E. Quebra-cabeças F. Juntando alimento	livrinhos infantis duráveis sobre animais, alimento, Egito frutas e legumes de plástico ou alimentos enlatados, cesta, sacolinhas roupas finas, casacos vacas, espigas de trigo, pedras, etc. quebra-cabeça de gravuras de trigo e de vacas frutas e legumes de plástico, cesta
3 Iniciando a Escola Sabatina	até 10	A. Boas-vindas B. Oração C. Visitas D. Ofertas E. Aniversariantes	pauzinhos de madeira recipiente para recolher oferta enfeitado de acordo com o campo missionário bolo de aniversário (artificial), velas, fósforo, presentinho (opcional)

Parte do programa	Minutos	Atividades	Material necessário
4 Vivenciando a história	até 30	A. Verso para decorar B. Os irmãos de José C. O casaco especial D. Irmãos zangados E. Na prisão F. Faraó manda chamar G. Meu Deus é tão grande H. Sonhos de Faraó I. José interpreta os sonhos J. José é promovido K. Eu estarei com você L. José reparte M. Jesus cuida de nós N. Eu estou com você	Bíblias pequenas de feltro ou cartolina com gravura de Jesus sinos casacos e jaquetas de várias cores anjos no palito ou luvinhas de anjos instrumentos rítmicos (opcional) vaquinhas de brinquedo, espigas de trigo, cesta tigela, grãos de arroz ou feijão, colher, saquinhos plásticos, fitilho, cesta roupas dos tempos bíblicos, cetros (ver atividade) saquinhos com arroz ou feijão da atividade "I". sinos
5 Atividade para fixação (Opcional)	até 10 Semana 1 Semana 2 Semana 3 Semana 4 Semana opcional	O casaco de José Vaca de saco de papel Gravura com trigo Cabeleira egípcia Caixa do tesouro	cópias do desenho de José (ver p. 57), giz de cera saquinhos de papel, cópias da vaca (ver p. 54), tesoura, cola cópias do pé de trigo (ver p. 55), grãos de trigo, cola papel cor da pele e preto, grampeador ou cola molde da caixa (ver p. 56); cartolina, cola, tesouras, lantejoulas (opcional) grãos de trigo
6 Encerramento			

MOMENTO DOS PAIS

Pais ocupados, normalmente chegam à igreja cansados e estressados pelas atividades semanais e por participar da preparação da família para o “dia de descanso”. Compartilhar uma palavra de estímulo com eles durante a Escola Sabatina (possivelmente durante as *Atividades Prévias*), algo que mostre seu cuidado e preocupação por eles. As declarações que se seguem foram preparadas por mães e pais jovens como sugestões, e podem ser usadas a seu critério quando você desejar.

No primeiro sábado do mês, orientar as mães sobre a lição que será estudada. Dizer-lhes como será importante a participação delas nas atividades em casa com as crianças. Apresentar material que possa ser adquirido ou confeccionado pelos pais, para tornar o culto da criança o mais atrativo possível.

Nas semanas seguintes, incentivar as mães a compartilhar umas com as outras as experiências do culto familiar com a criança e as reações dela às atividades realizadas em casa.

Semana 1

Depois de amamentar meu filho mais novo no provador da loja, deitei meu agitado bebê no carrinho e comecei a trocar-lhe a fralda. Estávamos fazendo compras com a vovó que tinha vindo passar algum tempo conosco por ocasião do nascimento do bebê. Meu filhinho de três anos decidiu que já havia ficado na loja por muito tempo e começou a correr de um lado para outro. De repente, senti algo morninho molhando meu pé. Do canto do carrinho escorria um riozinho de xixi do bebê que esperava outra fralda. Meu pé e o piso ficaram molhados. *Por que saí às compras hoje?* pensei.

Por certo, você já teve dias em que ficou imaginando por que saiu de casa! Todos nós já tivemos dias assim! Jesus nos promete “estarei *sempre* com vocês” (Mateus 28:20, NVI, grifo nosso). Acho que isso quer dizer que Ele está conosco mesmo nesses dias em que percebemos que deveríamos ter ficado em casa.

Contar acerca de ocasiões em que saiu de casa e se arrependeu de ter saído. De que modo podem as palavras de Jesus, “estarei sempre com vocês”, servir de encorajamento para você?

Semana 2

A brisa do oceano refrescava meu rosto. Eu mal podia esperar para levar nosso filhinho de um ano e três meses à praia. Lá estávamos nós! Ele adorou brincar com a areia, mas as ondas eram grandes demais e o amedrontavam. Tentamos muitas vezes encorajá-lo a entrar na água, mas em vão.

As horas se passaram. Quase no fim do dia, pouco antes de irmos embora, resolvemos entrar na água mais uma vez. Desta vez, a coragem do menino havia aumentado. Ele procurou minha mão e a mão da mãe, segurou nossas mãos confiantemente e enfrentou as ondas. Mais tarde, refletindo sobre o incidente, orei: “Senhor, ajuda nosso filho a segurar confiantemente na Tua mão!”

Comentar sobre maneiras de ensinar nossos filhos a segurar firme na mão de Deus.

Semana 3

Estava escuro como breu no fundo da Caverna Mammoth – mais escuro do que qualquer noite. Estávamos no momento da visita em que o guia apaga as luzes para dar aos visitantes a oportunidade de experimentar completa escuridão – tanta escuridão que não se conseguia ver

a própria mão na frente dos olhos. Nosso filho mais novo agarrou a perna do pai e sussurrou: “Papai, será que Jesus sabe que estamos aqui embaixo?”

Ele sempre sabe onde estamos. Não importa quão escuro, quão desesperadora a situação, ou quão longe a luz pareça estar; Ele sabe e prometeu nunca nos deixar. “Estarei *sempre* com vocês” (Mateus 28:20, NVI).

Compartilhar algum momento em que você sentiu que era a hora mais escura da sua vida. Como Jesus o ajudou a superar?

Semana 4

Estávamos visitando meus pais quando meu filho de um ano e meio foi severamente picado por formigas-lava-pé. Levamos o menino ao pronto-socorro e foi-nos dito que deveríamos abrir cada uma das picadas já inchadas para colocar medicamento. No dia seguinte, ele estava brincando com o priminho, quando pulou da cama e deslocou o ombro. Assim, tivemos que correr novamente ao pronto-socorro. Eles nos perguntaram sobre os feios vergões, embora tivéssemos estado ali no dia anterior. O ombro do garoto foi colocado no lugar e voltamos para casa.

No dia seguinte, ele correu porta afora em direção à calçada molhada, onde o vovô lavava o carro. Inacreditavelmente, ele escorregou e caiu de tal jeito que fraturou a perna. Eu não queria voltar ao mesmo pronto-socorro em que havia me dirigido nos dois dias anteriores, mas era o mais próximo, e o menino sentia tanta dor, que lá fomos nós. Depois de ver a criança no pronto-socorro três vezes em três dias, as pessoas daquele estabelecimento avisaram o serviço de proteção ao menor, que veio imediatamente e não me permitiu ficar com meu filhinho. Fiquei desorientada! Mais tarde tudo foi resolvido, e dentro de algumas horas nos permitiram ficar juntos novamente. Superei aquela terrível situação, mas nunca me esquecerei do sentimento de desamparo que experimentei.

Compartilhar ocasiões em que você se sentiu totalmente desamparada, indefesa com relação aos próprios filhos. Como Deus é de grande ajuda em tais momentos?

Semana opcional

Quando minha filha mais nova tinha três anos de idade, visitávamos muito a vovó. Vovó tinha uma grande área plantada onde havia fileiras e mais fileiras de altos pés de milho. Certo dia de fim de verão, vovó pediu que eu fosse colher algumas espigas de milho para nossa próxima refeição. Tomei minha filhinha pela mão e fui ao milharal. Quando cheguei ali, soltei a mão da menina e me distraí colhendo milho. Dentro de pouco tempo, ouvi uma vozinha chorosa chamando:

– Mamãe! Mamãe! Onde está você? Eu não posso ver você!

Respondi imediatamente. Espiei entre os pés de milho e lá estava ela, olhando em todas as direções.

– Estou vendo você! – eu disse sorrindo. – Estou aqui!

Ela correu em minha direção, pegou na minha mão e juntas carregamos as espigas de milho até a casa.

– Eu não estava perdida de verdade, estava, mamãe? – ela perguntou.

– Não, querida, eu estava cuidando de você o tempo todo. E Jesus também. Ele está sempre cuidando de você.

Contar a respeito de alguma ocasião em que você sabia que Deus estava cuidando de seu filho.

ATIVIDADES PRÉVIAS

Planejar atividades simples sobre o tapete, coberta, lençol ou acolchoado para as crianças que chegam cedo. As crianças devem participar dessas atividades supervisionadas por um adulto até a hora de iniciar o programa. Os brinquedos usados nessas atividades devem estar relacionados com o programa que é baseado na história bíblica do mês.

Escolher entre as seguintes atividades sugeridas para este mês. Certificar-se de incluir algo apropriado para a idade de cada uma das crianças da classe.

A. Cesta de livros

Providenciar uma cesta com livrinhos infantis duráveis sobre animais (principalmente vacas), alimentos (principalmente trigo), roupas novas, ou gravuras do Egito.

B. Cesta de alimentos

Em uma cesta colocar frutas e legumes de plástico, ou alimentos enlatados com gravuras no rótulo. Providenciar sacolinhas e permitir que as crianças “comprem” alimentos.

C. Cantinho para vestir-se

Providenciar boa variedade de roupas finas para as crianças provarem. Procurar incluir pelo menos um casaco ou jaqueta de várias cores.

D. Cesta dos sete

Providenciar uma cesta com sete diferentes itens incluindo vacas de pelúcia ou plástico, espigas de trigo artificiais, pedras, etc. Incentivar as crianças a contar até sete enquanto tiram os itens da cesta e depois colocam os mesmos de volta.

E. Quebra-cabeças

De revistas velhas, recortar gravuras de espigas de trigo e de vacas, colar em cartão ou papelão e plastificá-las. Cortar as gravuras em duas ou três partes. Espalhar as peças sobre o tapete ou coberta para que as crianças maiores se divirtam juntando as partes das gravuras.

F. Juntando alimento

Colocar espalhada pela sala uma variedade de frutas, legumes de plástico e incentivar as crianças a juntar e colocar na cesta.

INICIANDO A ESCOLA SABATINA

Você precisa de:

- pauzinhos de madeira

A. Boas-vindas

Bom dia, meninos e meninas! Estou muito feliz em ver vocês aqui. O sábado é um dia muito especial. Encontramos muitos amigos na igreja aos sábados. Vamos cumprimentar uns aos outros com um aperto de mão para dizer “Bom dia”. Andar pela sala e apertar a mão de cada criança, com um sorriso, um abraço, ou um beijo enquanto cantam “Como é Bom na Igreja Estar” (ver p. 58, CD faixa 5).

Todos os sábados de manhã vamos à Escola Sabatina. O sábado é um dia muito feliz! Vamos bater os pauzinhos enquanto cantamos juntos. Distribuir os pauzinhos para as crianças baterem enquanto cantam “Hoje é Sábado” (ver p. 58, CD faixa 4).

B. Oração

Quando oramos estamos falando com Jesus. Quero pedir a Jesus que nos ajude hoje a ser bondosos com todas as pessoas aqui na Escola Sabatina. Preparar-se para a oração ao cantar “Oração” (ver p. 58, CD faixa 7).

Como responso cantar após a oração “Ouve, Senhor” (ver p. 58, CD faixa 10).

C. Visitas

Dar boas-vindas a cada visitinha e depois cantar “Hoje Temos Visita” (ver p. 59, CD faixa 12).

D. Ofertas

Uma das maneiras de sermos bondosos aos outros é trazendo nosso dinheiro para a oferta. Esse dinheiro vai ajudar outras crianças a aprender como ser bondosas a outras pessoas. As crianças podem trazer suas ofertas para colocar no recipiente designado para oferta enquanto cantam “Amo a Jesus” (ver p. 59, CD faixa 15).

Muito obrigado por terem trazido sua ofertinha para Jesus. Agora, vamos fechar os olhos enquanto pedimos que Jesus abençoe a oferta. Fazer uma oração simples, com palavras semelhantes a essas: *Querido Jesus, esse dinheiro é Teu. Queremos que outros saibam a respeito do Teu amor. Amém.*

E. Aniversariantes

Há alguém em nossa classe que fez aniversário. Querem saber quem é? É [*nome da criança*]. Levar a criança que fez aniversário a uma cadeira especial para aniversariantes. Acender as velas do bolo. Enquanto as velas ainda estiverem acesas, cantar “Cântico de Aniversário” (ver p. 59, CD faixas 18 e 19), inserindo o nome da criança.

Incentivar a criança a soprar a(s) vela(s). *Jesus ama muito você. Vamos agradecer a Jesus por ter feito você.* Fazer uma oração especial pela criança. Se possível, dar a ela um presentinho em nome da Escola Sabatina.

Você precisa de:

- recipiente para recolher oferta enfeitado de acordo com o campo missionário

Você precisa de:

- bolo de aniversário (artificial)
- velas
- fósforo
- presentinho (opcional)

4

VIVENCIANDO A HISTÓRIA

A. Verso para decorar

Está na hora de ler nossa Bíblia. Dar a cada criança uma Bíblia pequena. Vamos olhar dentro de nossa Bíblia enquanto cantamos. Cantar “A Bíblia, a Palavra de Deus” (ver p. 60, CD faixa 23).

Nossa história de hoje é sobre um amigo especial de Jesus, chamado José. Ele teve momentos difíceis na vida, mas Deus prometeu a José que estaria sempre com ele. Deus promete que estará sempre conosco também. Cantar “Eu Estarei com Você” (ver p. 64, CD faixa 64). Ensinar o verso para decorar com os gestos.

Você precisa de:

- Bíblias pequenas de feltro ou cartolina com gravura de Jesus

“Eu estarei
com você [...] aonde você for.”
(apontar para si mesmo)
(apontar para as crianças)
(mãos com as palmas para cima separando-se)

Você precisa de:

- sinos

B. Os irmãos de José

Alguém aqui tem um irmãozinho ou irmãzinha? José era um irmãozinho. Ele tinha dez irmãos mais velhos do que ele! Vocês gostariam de ter dez irmãos mais velhos? (Contar indicando o número com os dedos).

Os irmãos de José não eram muito bondosos para ele. É assim que devemos tratar nossos irmãos e irmãs? Não. Jesus quer que sejamos bondosos com eles. Distribuir sinos para as crianças tocarem enquanto cantam “Sempre Bondoso”, 3ª estrofe (ver p. 62, CD faixa 49).

Você precisa de:

- casacos e jaquetas de várias cores

C. O casaco especial

Um dia, o pai de José deu a ele um presente. Era um casaco muito especial, de várias cores. Era muito mais bonito do que qualquer casaco que os irmãos dele tinham. José gostou muito do casaco novo. Distribuir casacos coloridos para as crianças vestirem.

D. Irmãos zangados

O casaco novo de José fez os irmãos dele ficarem zangados. Eles acharam que não estava certo José ganhar um casaco bonito e eles não ganharem. Achavam que o pai deles gostava mais de José do que deles. Por isso, os irmãos de José decidiram fazer uma coisa má. Mandaram José para um país muito longe, chamado Egito, e não contaram para o pai deles. Agora, José estava longe de casa. Mas ele sabia que Deus tinha prometido estar sempre com ele. Vamos cantar outra vez o hino do verso para decorar: “Eu Estarei com Você” (ver p. 64, CD faixa 64).

“Eu estarei
com você [...] aonde você for.”
(apontar para si mesmo)
(apontar para as crianças)
(mãos com as palmas para cima, separando-se)

Você precisa de:

- anjos no palito ou luvinhas de anjo

E. Na prisão

No Egito, uma pessoa muito má queria que José fizesse o que era errado. Mas José não quis fazer. Por isso, aquela pessoa falou mentiras sobre ele e mandou colocar José na prisão. Mas Deus enviou anjos para estar com José e cuidar dele na prisão. Deus também envia anjos para nos guardar em todos os momentos.

Distribuir anjos para as crianças segurarem enquanto cantam “Tenho um Anjo que me Guarda” (ver p. 63, CD faixa 36).

F. Faraó manda chamar

Uma noite, Faraó, o rei do Egito, teve um sonho mau. Não foi só um sonho; foram dois sonhos! Ele tinha certeza de que os sonhos queriam dizer alguma coisa. Então, mandou chamar os homens sábios do Egito e pediu que eles dissessem o que significavam os sonhos dele. Mas eles não sabiam. Então, um homem que trabalhava no palácio de Faraó se lembrou de José. Certa vez, José lhe tinha dito o que o sonho dele significava. Aquele homem falou com Faraó sobre José, e Faraó mandou chamar José imediatamente. Ele foi chamado para ir falar com o rei! Vocês acham que José ficou com medo? Não, eu acho que José não ficou com medo. Ele sabia que

Deus estaria com ele. Deus esteve com José na prisão, e certamente estaria com ele no palácio. Cantar novamente o hino do verso para decorar “Eu Estarei com você” (ver p. 64, CD faixa 64), fazendo os gestos.

“Eu estarei
com você [...]” (apontar para si mesmo)
aonde você for.” (apontar para as crianças)
(mãos com as palmas para cima, separando-se)

G. Meu Deus é tão grande

Faraó disse a José:

– *Ouvi dizer que você sabe o que os sonhos significam.*

– *Eu não sei o que significam, mas Deus sabe – José respondeu.*

José sabia que Deus é forte e poderoso, e não há nada que Ele não possa fazer.

Distribuir instrumentos rítmicos para as crianças ou ensinar como fazer gestos e bater palmas enquanto cantam “Meu Deus é Tão Grande” (ver p. 64, CD faixa 50).

H. Sonhos de Faraó

Faraó contou o primeiro sonho a José. Era muito estranho. Sete vacas gordas saíram do rio. Depois, sete vacas magras e feias vieram e comeram as sete vacas gordas. Mas elas ainda ficaram magrinhas. Distribuir as vaquinhas para as crianças colocarem na cesta.

Então, o rei Faraó contou a José o segundo sonho. Nesse sonho, ele viu sete espigas de trigo grandes e bonitas. Depois, viu sete espigas de trigo murchas e feias que vieram e comeram as espigas grandes. E, mesmo assim, ainda ficaram feias e murchas. Distribuir as espigas de trigo para as crianças colocarem na cesta.

Você precisa de:

- instrumentos rítmicos (opcional)

Você precisa de:

- vaquinhas de brinquedo
- espigas de trigo
- cesta

Você precisa de:

- roupas dos tempos bíblicos
- cetros (pequenos pedaços de madeira roliça ou cano pintado ou coberto com papel dourado)

Você precisa de:

- tigela
- grãos de arroz ou feijão
- colher
- saquinhos plásticos
- fitilho
- cesta

I. José interpreta os sonhos

Deus ajudou José e ele foi capaz de dizer o que os sonhos de Faraó significavam. Os dois sonhos significavam a mesma coisa. Durante sete anos a terra do Egito produziria muito, muito alimento. Mas depois viriam sete anos quando não cairia chuva nem cresceria planta nenhuma para dar alimento. Os sonhos de Faraó eram avisos de Deus. Deus queria que Faraó guardasse bastante alimento durante os sete anos que produziriam muito. Assim, eles teriam alimento suficiente para o tempo quando não caísse chuva e as plantas não produzissem alimento. Colocar um pouco de arroz ou feijão no saquinho, amarrar com o fitilho e dar para cada criança. Pedir

que as crianças coloquem os saquinhos na cesta. Guardar a cesta para ser usada mais tarde na atividade “L”.

J. José é promovido

Faraó ficou admirado! José contou para ele o que seu sonho significava. E José ainda disse a Faraó o que fazer para que o povo do Egito não passasse fome. Faraó decidiu que José devia ser a pessoa responsável para recolher o alimento e guardar para mais tarde. Vestir com roupas dos tempos bíblicos as crianças que estiverem dispostas, enquanto cantam “Eu Sou Importante” (ver p. 65, CD faixa 28).

K. Eu estarei com você

Agora, José tinha um trabalho muito importante. Ele precisava ser muito inteligente para saber guardar alimento no Egito para que não faltasse comida quando não chovesse e as plantas não produzissem alimento. José sabia que não era capaz de fazer esse trabalho sozinho. Ele sabia que precisava da ajuda de Deus. José sabia que Deus estava com ele, como sempre esteve antes. Cantar “Eu Estarei com Você” (ver p. 64, CD faixa 64).

“Eu estarei
com você [...] aonde
você for.”

(apontar para si mesmo)
(apontar para as crianças)
(mãos com as palmas para cima, separando-se)

Você precisa de:

- saquinhos com arroz ou feijão usados na atividade “I”

L. José reparte

José fez um bom trabalho. Procurou fazer com que as pessoas plantassem bastante e produzissem muito alimento nos primeiros sete anos. Depois, ele ajudou a ajuntar e guardar muito alimento. E quando chegou o tempo da seca e as plantas não cresceram, José pôde repartir o alimento com todas as pessoas que precisavam. Algumas das pessoas que vieram procurar alimento foram aqueles irmãos de José que o mandaram para o Egito muitos anos antes. Agora, eles estavam arrependidos do que tinham feito. Mas José pôde repartir alimento com eles também.

Trazer a cesta ou caixa com saquinhos de arroz ou feijão da atividade “I”. Dividir a classe em dois grupos. Dar às crianças de um grupo dois saquinhos de alimento. Pedir que repartam com as crianças que não têm nada enquanto cantam “Reparto o que Tenho com Você” (ver p. 65, CD faixa 47). Depois, inverter a ordem para que todas as crianças possam repartir.



M. Jesus cuida de nós

Jesus cuida de nós, assim como cuidou de José e do povo do Egito. Vamos tocar nos sininhos enquanto cantamos que Jesus cuida de nós. Distribuir sinos para todas as crianças tocarem enquanto cantam “Tenho um Amigo” (ver p. 65, CD faixa 31).

Você precisa de:

- sinos

N. Eu estou com você

Deus prometeu que estaria sempre com José, e Ele também promete estar sempre conosco. Vamos cantar mais uma vez o hino do verso para decorar “Eu Estarei com Você” (ver p. 64, CD faixa 64) com os gestos.

“Eu estarei
com você [...]” (apontar para si mesmo)
aonde você for.” (apontar para as crianças)
(mãos com as palmas para cima, separando-se)

5

ATIVIDADE PARA FIXAÇÃO (OPCIONAL)

Colocar as crianças sentadas ao redor de pequenas mesas. Professores e auxiliares deverão ajudar as crianças a fazer uma das seguintes atividades cada semana ao recapitular a história.

Semana 1

O casaco de José

Com antecedência, fazer cópias do desenho de José para cada criança. Dar tempo para que as crianças pintem o desenho. Lembrar as crianças que o casaco de José tinha muitas cores.

Você precisa de:

- cópias do desenho de José (ver p. 57)
- giz de cera

Semana 2

Você precisa de:

- saquinhos de papel
- cópias da vaca (ver p. 54)
- tesoura
- cola

Vaca de saco de papel

Com antecedência, fazer cópias da vaca para cada criança e recortar. Colar a vaca na parte externa do fundo do saco de papel de maneira que ao colocar a mão dentro do saco e mexer os dedos, a boca da vaca se abra (ver desenho na p. 54). Lembrar as crianças que Faraó teve um sonho sobre vacas gordas e magras.

Você precisa de:

- cópias do pé de trigo (ver p. 55)
- grãos de trigo
- cola

Semana 3

Gravura com trigo

Com antecedência, fazer para cada criança uma cópia da gravura do pé de trigo. Espalhar cola sobre as espigas no desenho e ajudar a criança a colar grãos de trigo. Lembrar as crianças que Faraó teve um sonho sobre algumas espigas de trigo grandes e outras murchas.

Semana 4

Você precisa de:

- tiras de papel cor da pele (2,5 x 60 cm)
- tiras curtas de papel preto (2,5 x 7,5 cm)
- tiras longas de papel preto (2,5 x 25 cm)
- grampeador ou cola

Cabeleira egípcia

Ajustar a tira de papel cor da pele em volta da cabeça da criança. Colar ou grampear as pontas juntas (no tamanho certo) para que possa ser colocada facilmente na cabeça da criança. Colar ou grampear quatro tiras curtas de papel preto na frente da faixa para a franja. No restante da faixa, colar ou grampear tiras longas de papel preto para o cabelo comprido. Lembrar as crianças que este era o estilo de corte de cabelo que os homens usavam no Egito quando José estava lá, e que José viveu no Egito por muitos anos.

Semana opcional

Caixa do tesouro

Com antecedência, fazer o desenho da caixa em cartolina para cada criança. Recortar e montar. Pedir que as professoras ajudem as crianças a enfeitar a caixa com lantejoulas. Encher a caixa com grãos de trigo para que as crianças se lembrem de que Deus mostrou a José como guardar alimento para todo o povo do Egito.

Você precisa de:

- molde da caixa (ver p. 56)
- cartolina
- cola
- tesouras
- lantejoulas (opcional)
- grãos de trigo

Atividades bíblicas

Se ainda houver tempo, escolher uma das diferentes atividades para reforçar a história do mês. As atividades prévias também podem ser repetidas.

6

ENCERRAMENTO

Deus estava com José todo o tempo. Vamos pedir que Deus fique conosco também em todo lugar que formos. Cantar o hino do verso para decorar “Eu Estarei com Vocês” (ver p. 64, CD faixa 64) com gestos.

“**Eu estarei com você [...]** (apontar para si mesmo)
aonde você for.” (apontar para as crianças)
(mãos com as palmas para cima separando-se)

Encerrar com uma oração simples de agradecimento a Deus por estar conosco em todos os lugares aonde vamos. Enquanto as crianças saem da sala, cantar “Foi Muito Bom Vir à Igreja” (ver p. 60, CD faixa 21).

Ilustrações

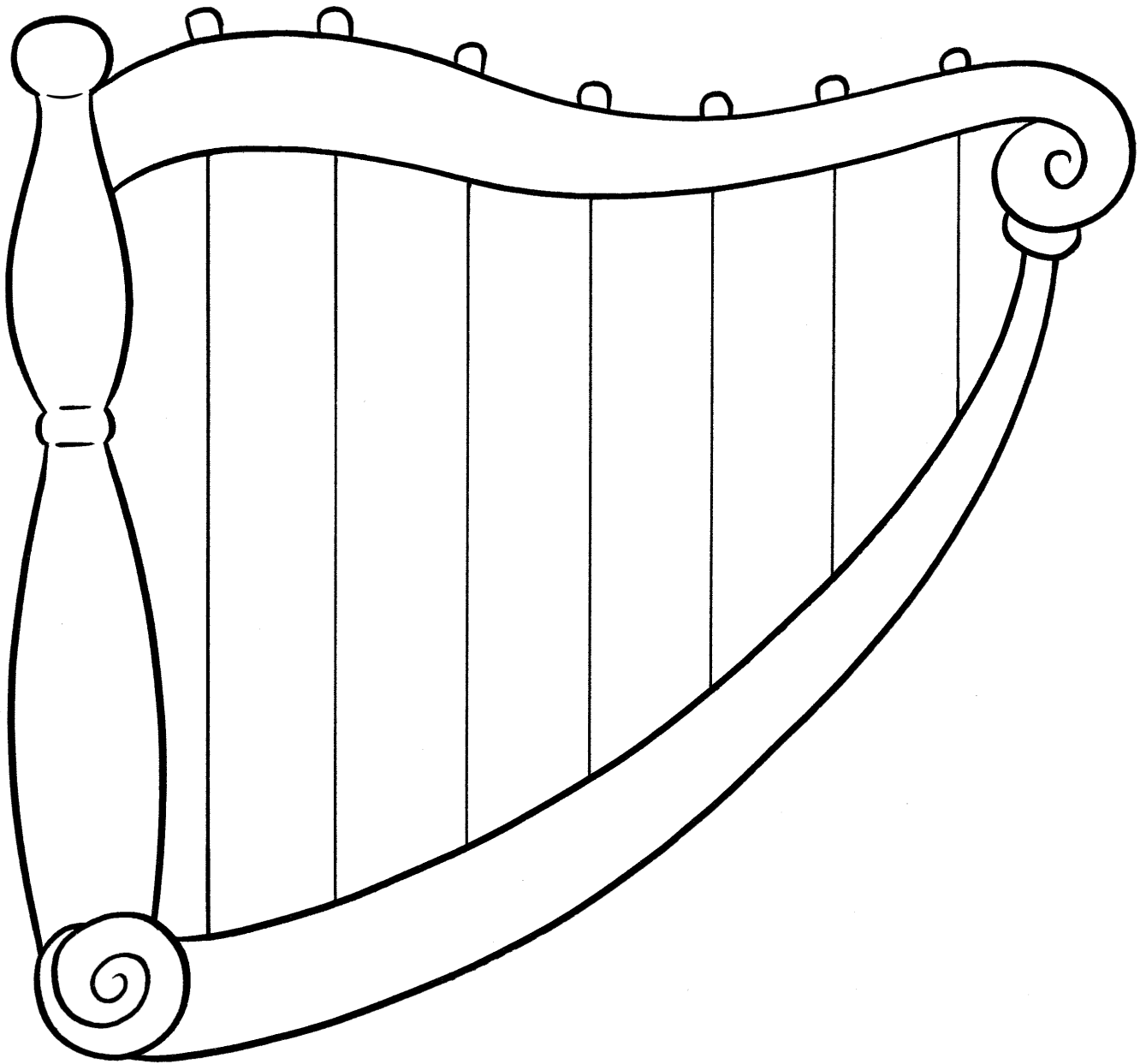

Robson Rocha

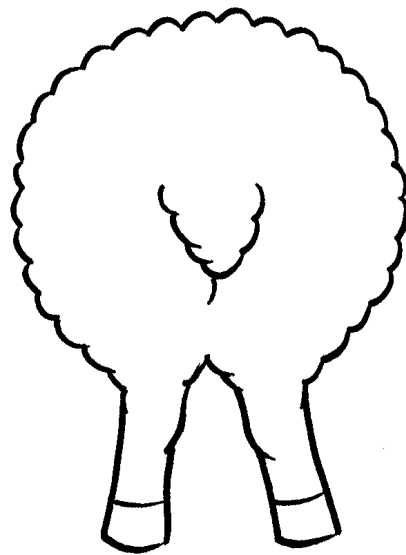
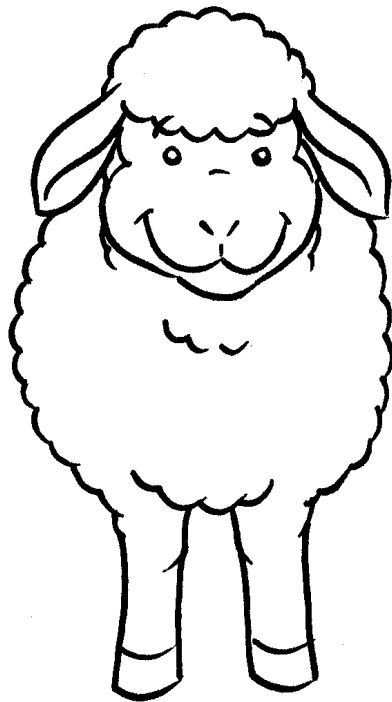

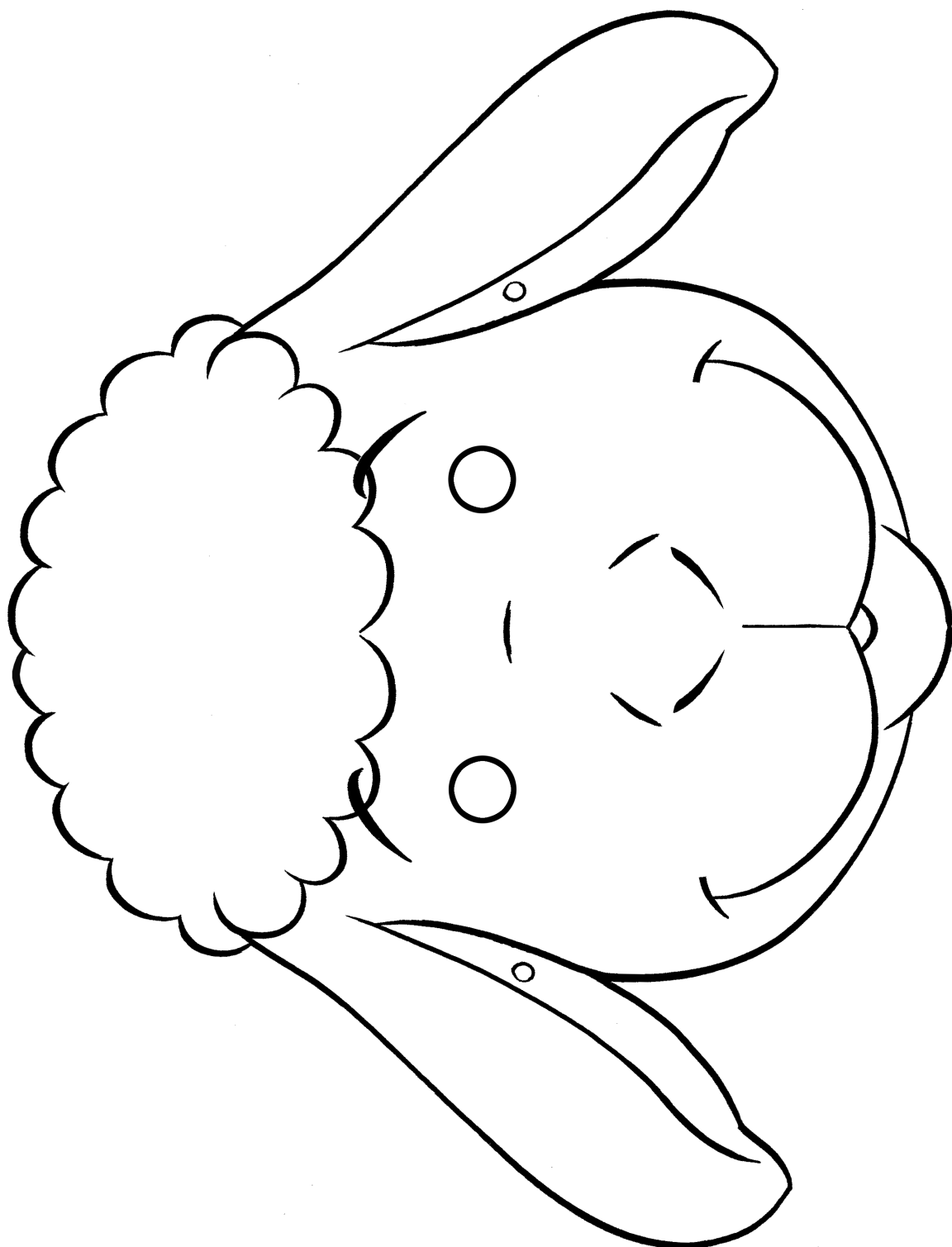

Robson Rocha

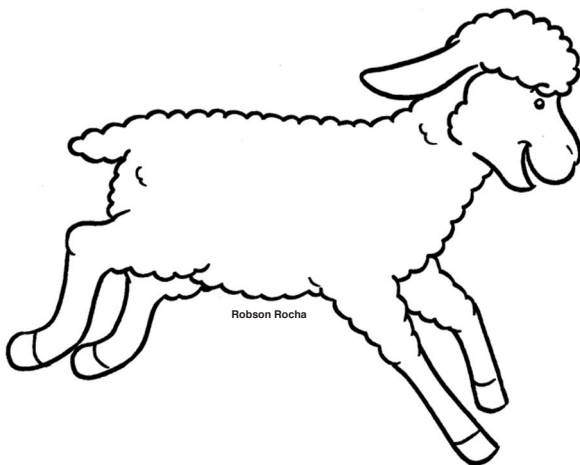
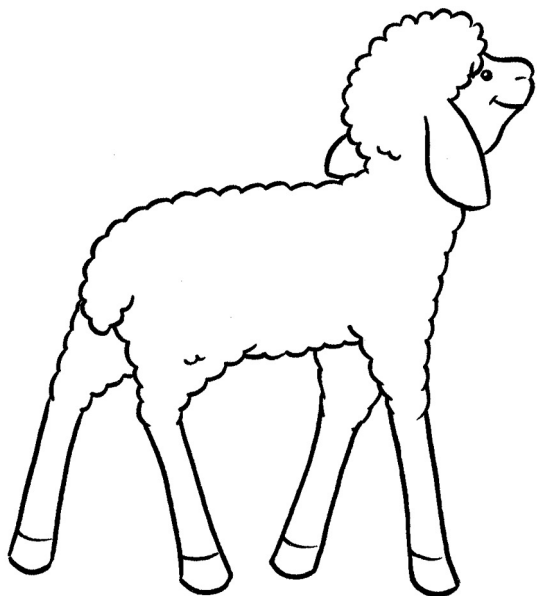
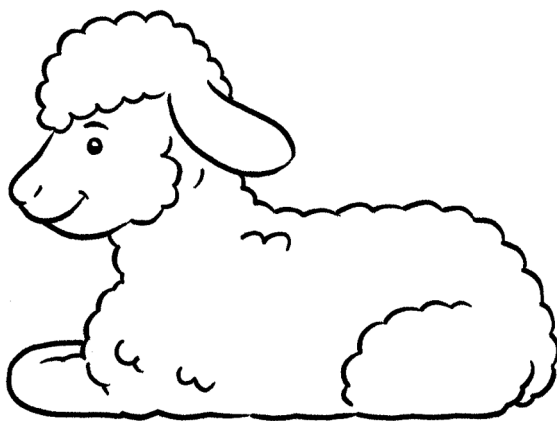
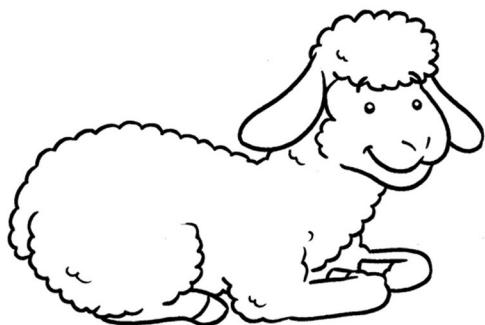
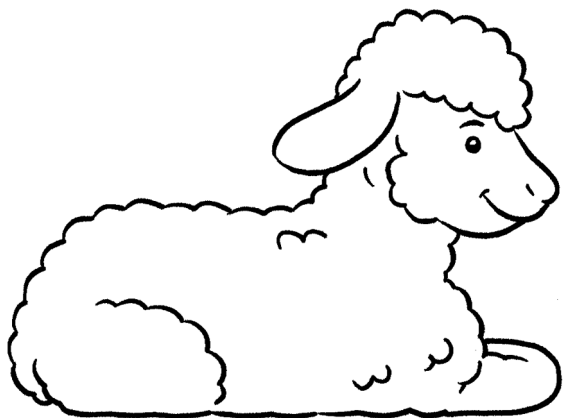

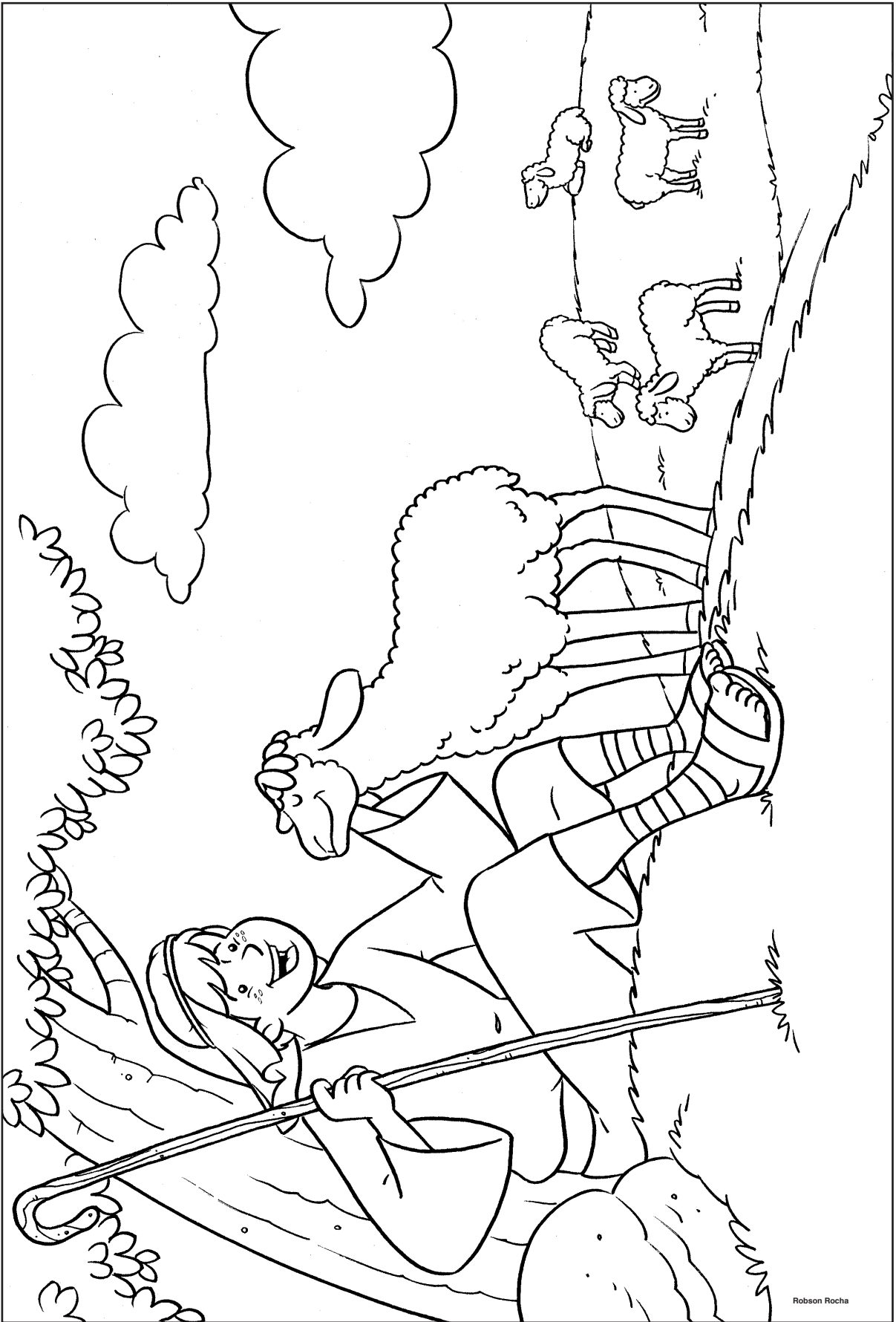

Robson Rocha

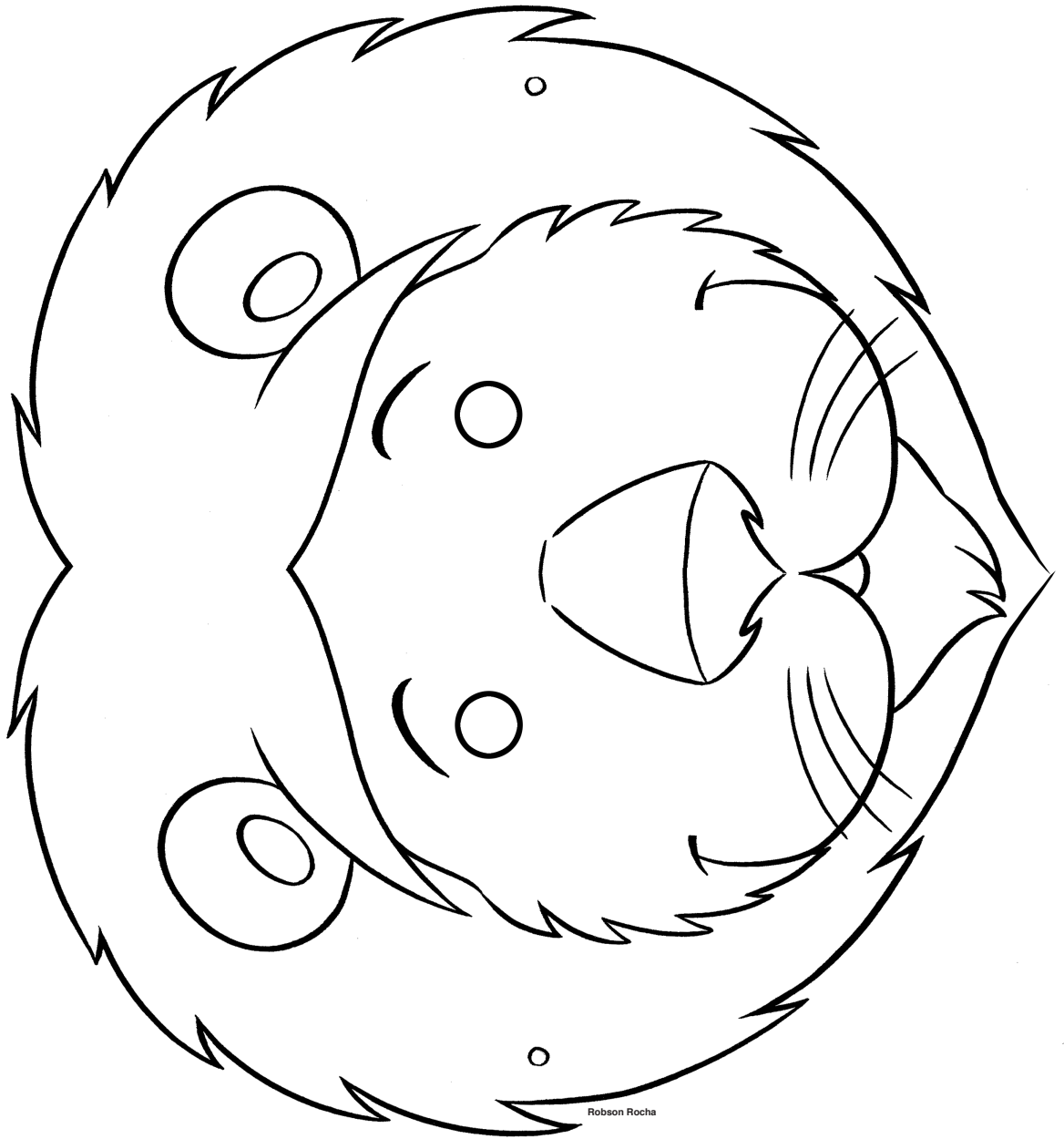

Robson Rocha

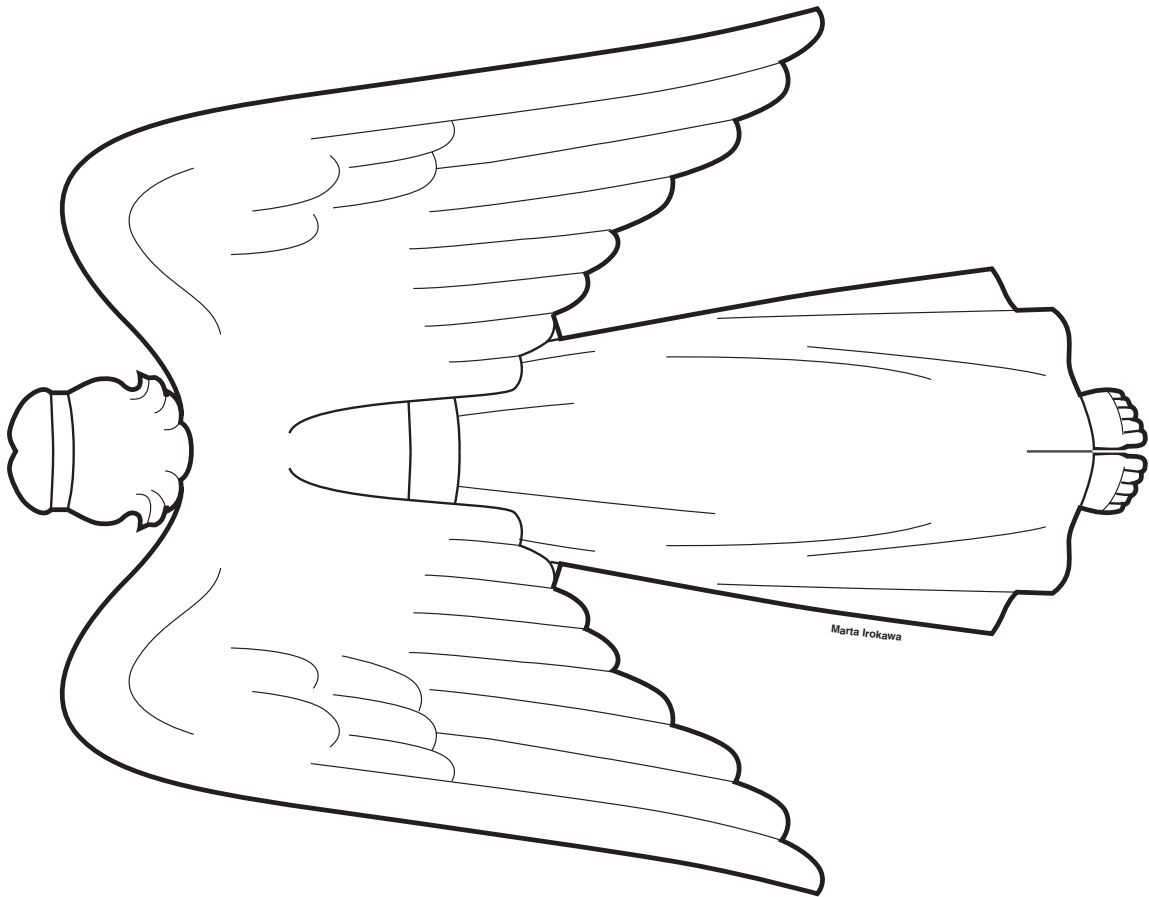
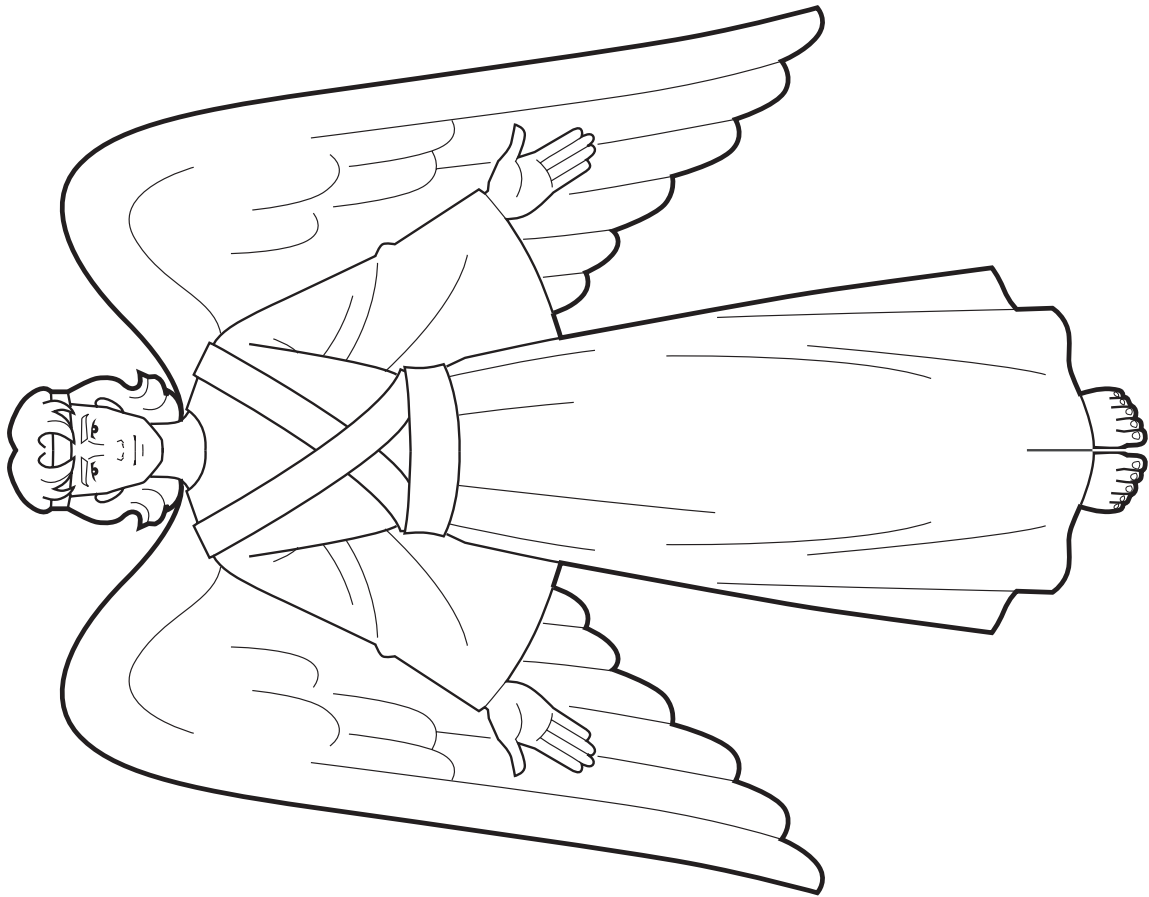

Marta Irokawa

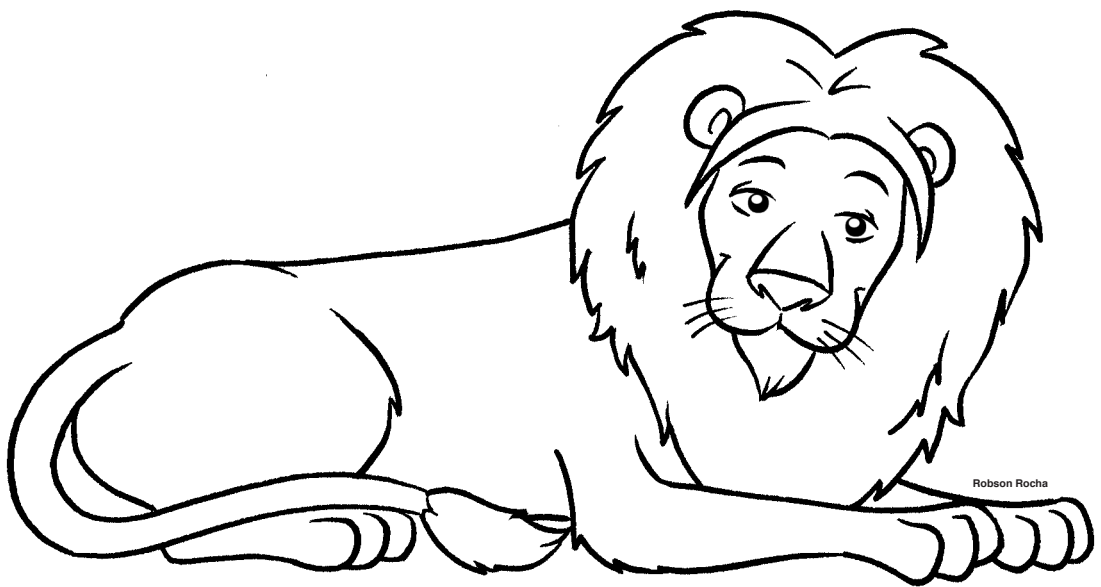
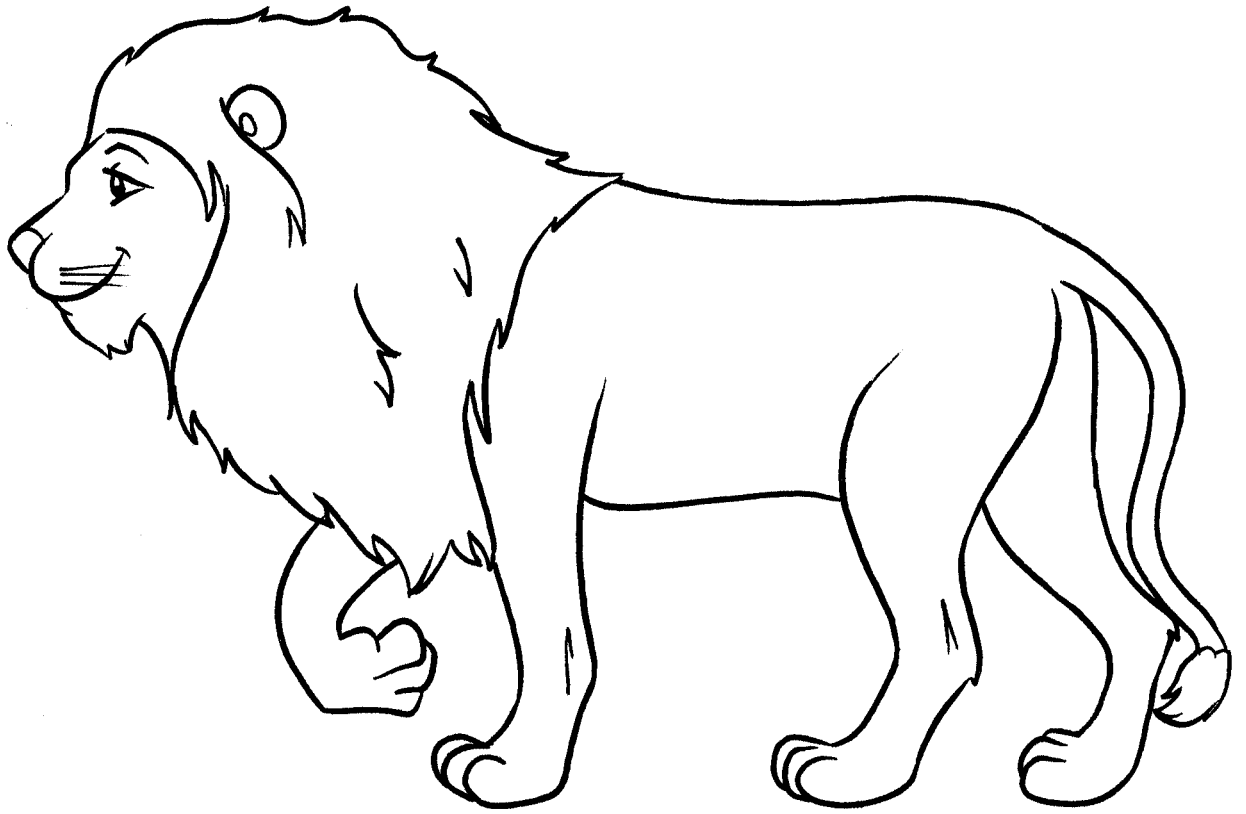

Robson Rocha

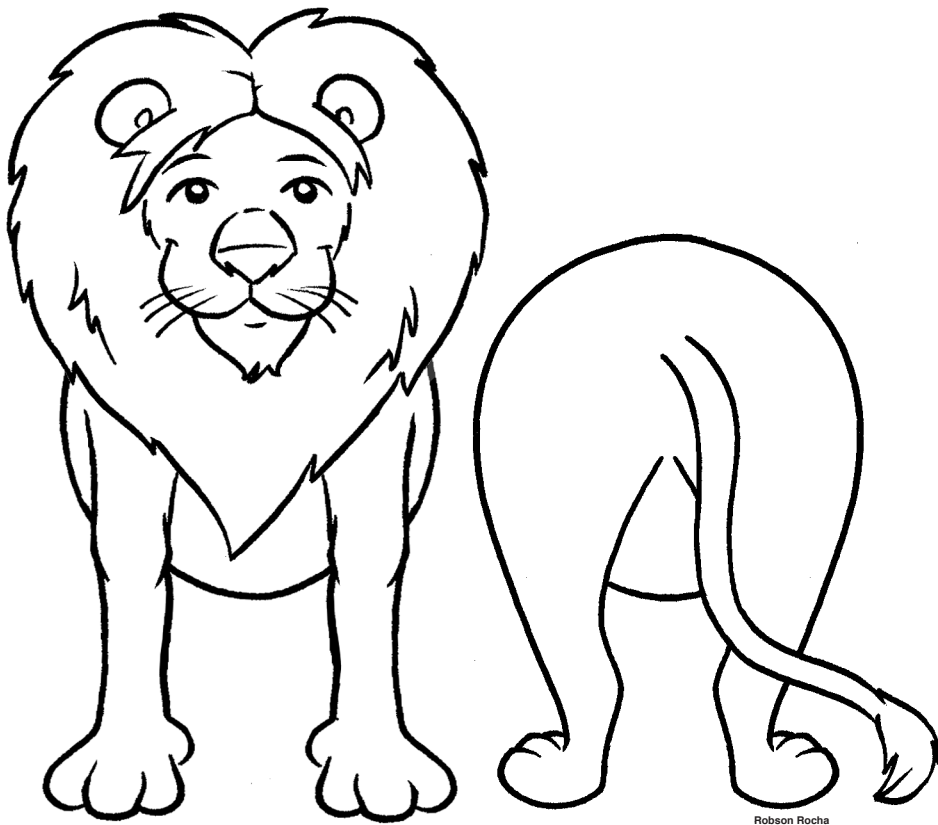
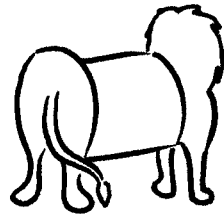

Robson Rocha

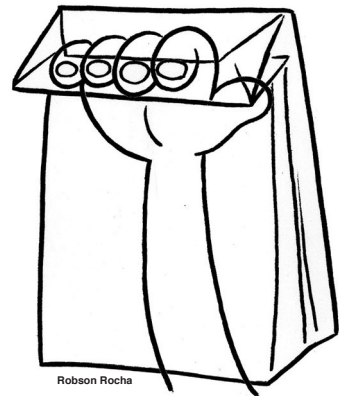
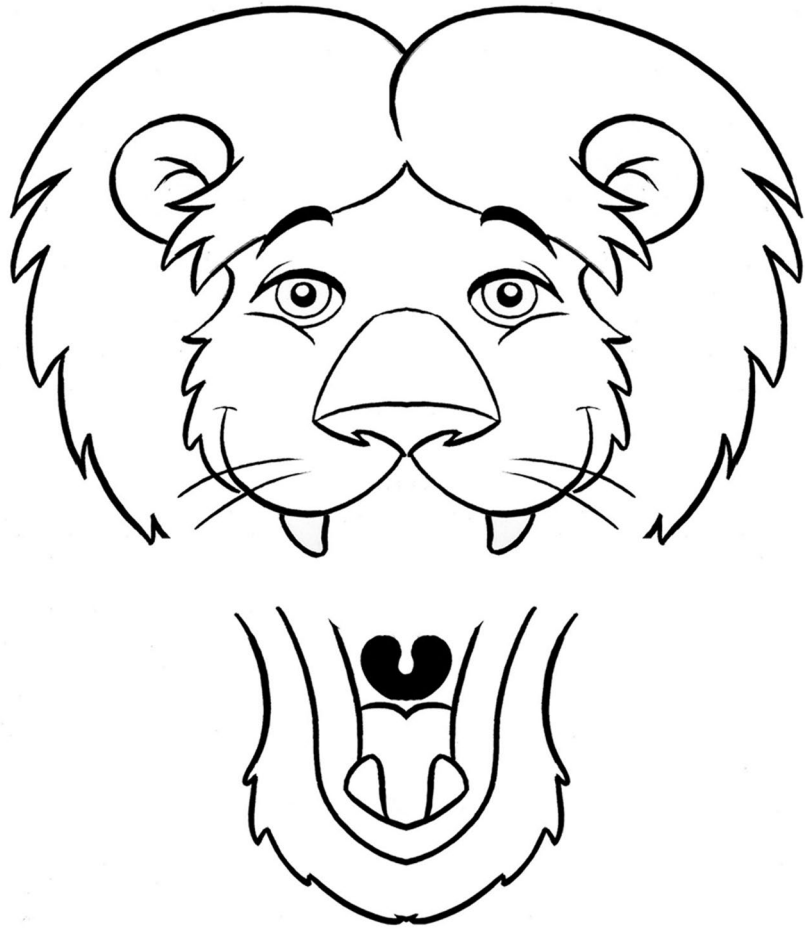

Robson Rocha



Robson Rocha

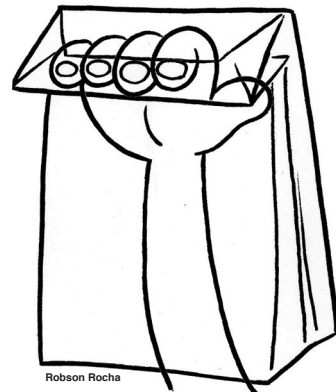
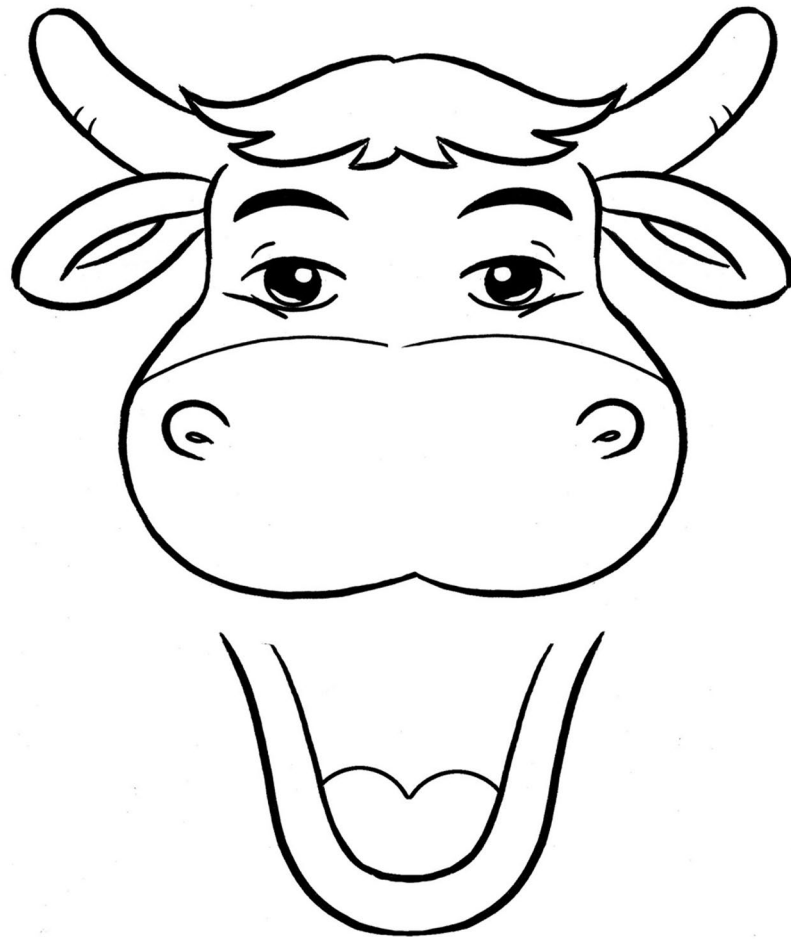

Robson Rocha

(Colar aqui grãos de trigo)



Rogério Chinnello

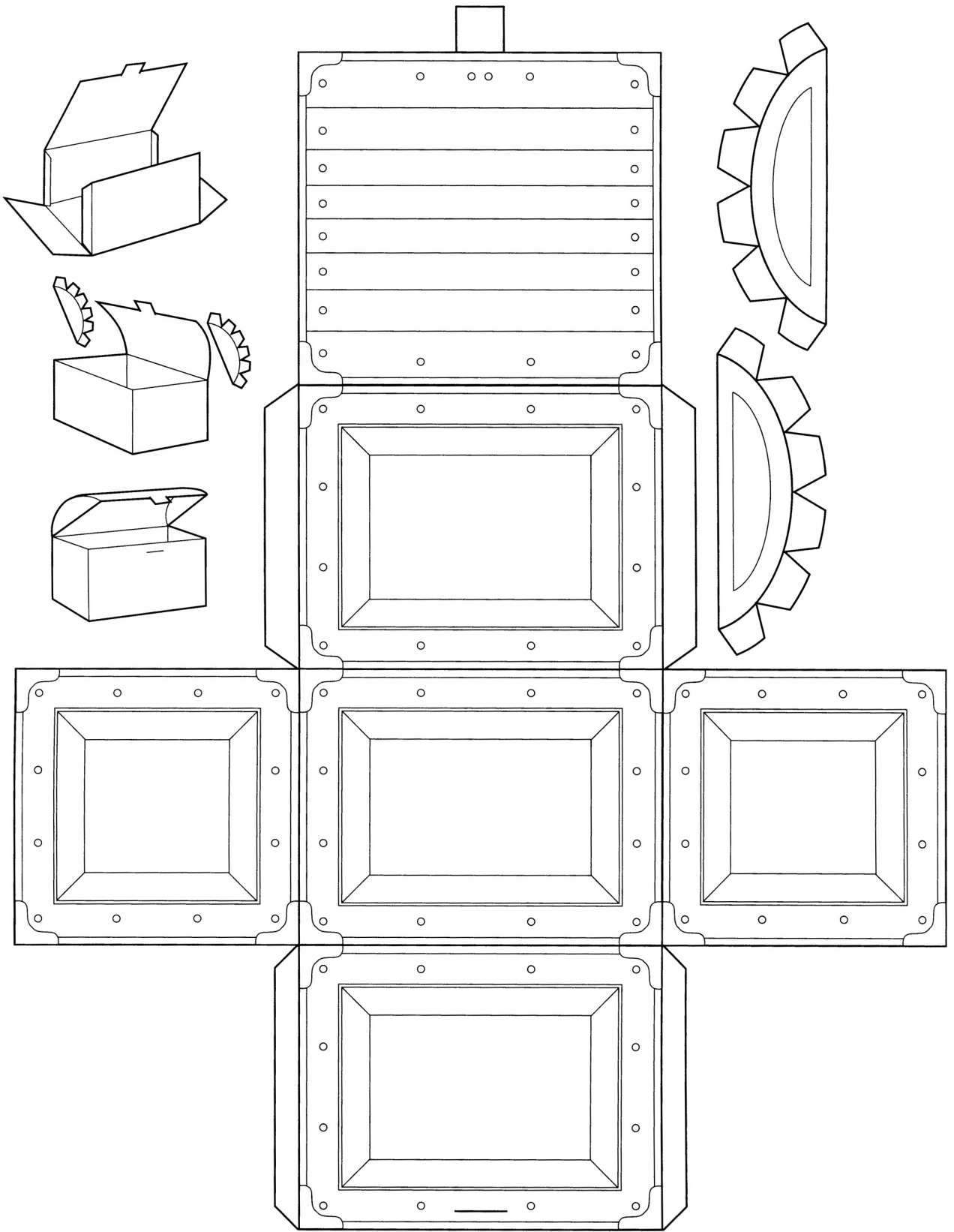

Robson Rocha

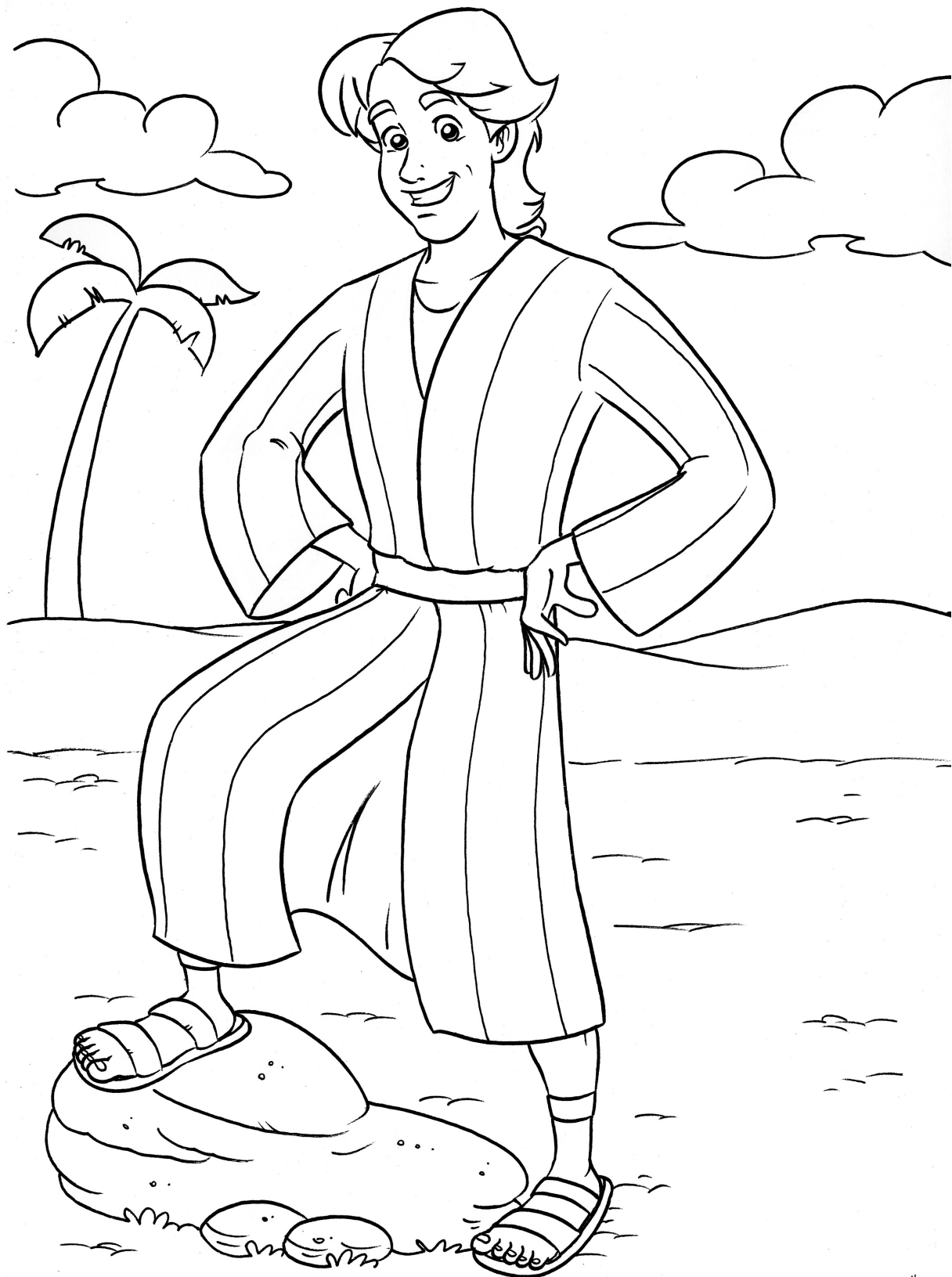

Robson Rocha

Músicas

Faixa 5

COMO É BOM NA IGREJA ESTAR

José Newton da Silva Júnior

1. Bo - as - vin - das da - mos a vo - cês, Da - mos a vo - cês, da - mos a vo - cês.
2. Can - ta - re - mos do a - mor de Deus, Do a - mor de Deus, do a - mor de Deus.

Bo - as - vin - das da - mos a vo - cês. Co - mo é bom na i - gre - ja es - tar!
Can - ta - re - mos do a - mor de Deus. Co - mo é bom na i - gre - ja es - tar!

Faixa 4

HOJE É SÁBADO

Jair Alberto da Silva

Ho - je é sá - ba - do, di - a fe - liz. Que bom! Que bom! Ho - je é sá - ba - do, di - a fe - liz, que bom é vir à i - gre - ja.

Faixa 7

ORAÇÃO

Jair Alberto da Silva

Fe - cho os meus o - lhos, po - nho as mãos; Eu vou fa - lar com Je - sus.
Fe - cho os meus o - lhos, po - nho as mãos; Eu vou fa - lar com Je - sus.

Faixa 10

OUVE, SENHOR

José Newton da Silva Júnior

Ou - ve, Se - nhor, nos - sa pre - ce em no - me de Cris - to, a - mém. A - mém.

Faixa 12

HOJE TEMOS VISITA

José Newton da Silva Júnior

Ho-je um a - mi - go nós te - mos a - qui Que vei - o nos vi - si - tar.
Nós de - se - ja - mos que vol - te ou - tra vez Pa - ra a Je - sus a - do - rar.

The musical score for 'HOJE TEMOS VISITA' is written in 3/4 time with a key signature of one flat (Bb). It consists of two systems of staves. The first system has a vocal line and a bass line. The second system also has a vocal line and a bass line. The lyrics are: 'Ho-je um a - mi - go nós te - mos a - qui Que vei - o nos vi - si - tar. Nós de - se - ja - mos que vol - te ou - tra vez Pa - ra a Je - sus a - do - rar.'

Faixa 15

AMO A JESUS

Ronaldo da Silva

Eu vim à i - gre - ja E trou - xe mi - nha o - fer - ta, Por -
que eu a - mo mui - to a Je - sus, A - mo o meu Je - sus.

The musical score for 'AMO A JESUS' is written in 6/8 time with a key signature of one sharp (F#). It consists of two systems of staves. The first system has a vocal line and a bass line. The second system also has a vocal line and a bass line. The lyrics are: 'Eu vim à i - gre - ja E trou - xe mi - nha o - fer - ta, Por - que eu a - mo mui - to a Je - sus, A - mo o meu Je - sus.'

© 2003 - Ronaldo da Silva.

Faixas 18 e 19

CÂNTICO DE ANIVERSÁRIO

Ó, Pai - zi - nho do Céu, Tu - a bên - ção vem dar Ao(A) que -
ri - do(a) * E tam - bém ao seu lar.

The musical score for 'CÂNTICO DE ANIVERSÁRIO' is written in 3/4 time with a key signature of one sharp (F#). It consists of two systems of staves. The first system has a vocal line and a bass line. The second system also has a vocal line and a bass line. The lyrics are: 'Ó, Pai - zi - nho do Céu, Tu - a bên - ção vem dar Ao(A) que - ri - do(a) * E tam - bém ao seu lar.'

* Cantar com o nome do(a) aniversariante.

Faixa 23

A BÍBLIA, A PALAVRA DE DEUS

José Newton da Silva Júnior

A BÍ-blia, a Pa - la - vra de Deus, É um li - vro pre - cio - so pra mim. A
Bí - blia, a Pa - la - vra de Deus, Me diz que E - le a - ma a mim.

Faixa 21

FOI MUITO BOM VIR À IGREJA

Ronaldo da Silva

Foi mui - to bom, foi mui - to bom vir à i - gre - ja.
Foi bom ou - vir lin - das his - tó - rias so - bre o a - mi - go Je - sus.

© 2004 - Ronaldo da Silva.

Faixa 62

FILHOS, OBEDEÇAM

José Newton da Silva Júnior

Fi - lhos, o - be - de - çam seus pais em tu - do; fi - lhos, o - be - de - çam seus pais em tu - do.

Faixa 37

QUEM FEZ?

José Newton da Silva Júnior

Quem fez a o - ve - lhi - nha? Quem fez a o - ve - lhi - nha? Quem fez a o - ve - lhi - nha foi Je - sus.

QUERO BEM ALEGRE OBEDECER

José Newton da Silva Júnior

1. Se a mãe cha - ma a o - ve - lhi - nha, e - la cor - re ra - pi - di - nho, Pois es -
 2. Se a mãe cha - ma o pas - sa - ri - nho, e - le vo - a ra - pi - di - nho, Pois es -
 3. Se o pai cha - ma o ga - ti - nho, e - le cor - re ra - pi - di - nho, Pois es -
 4. Se a mãe cha - ma o ca - chor - ri - nho, e - le cor - re ra - pi - di - nho, Pois es -
 5. Se o pai cha - ma o pei - xi - nho, e - le na - da ra - pi - di - nho, Pois es -

tá sem - pre dis - pos - ta a o - be - de - cer. Quan - do mi - nha mãe cha - mar, vou cor -
 tá sem - pre dis - pos - to a o - be - de - cer. Quan - do mi - nha mãe cha - mar, vou cor -
 tá sem - pre dis - pos - to a o - be - de - cer. Quan - do meu pa - pai cha - mar, vou cor -
 tá sem - pre dis - pos - to a o - be - de - cer. Quan - do mi - nha mãe cha - mar, vou cor -
 tá sem - pre dis - pos - to a o - be - de - cer. Quan - do meu pa - pai cha - mar, vou cor -

ren - do a - ten - der, Tam - bém que - ro bem a - le - gre o - be - de - cer.
 ren - do a - ten - der, Tam - bém que - ro bem a - le - gre o - be - de - cer.
 ren - do a - ten - der, Tam - bém que - ro bem a - le - gre o - be - de - cer.
 ren - do a - ten - der, Tam - bém que - ro bem a - le - gre o - be - de - cer.
 ren - do a - ten - der, Tam - bém que - ro bem a - le - gre o - be - de - cer.

HARPA DE DAVI

José Geraldo de Lima
Arr.: Williams Costa Júnior

U - ma har - pa tem Da - vi, pa - ra a Deus lou - var. E - le to - ca bem fe - liz, pa - ra a Deus lou - var.

U - ma har - pa tem Da - vi, pa - ra a Deus lou - var. E - le to - ca bem fe - liz, pa - ra a Deus lou - var.

© 1973 - José Geraldo e Costa Júnior.

EU ME SINTO TÃO FELIZ

José Newton da Silva Júnior

1. Eu me sin - to tão fe - liz, sem - pre sou fe - liz as - sim, Pois eu te - nho a ma - mãe que Cris - to fez pra mim.
 2. Eu me sin - to tão fe - liz, sem - pre sou fe - liz as - sim, Pois eu te - nho u - ma ir - mã* que Cris - to fez pra mim.

* Pode-se cantar com "meu papai", "meu irmão", "meu vovô", etc.

Faixa 54

QUERO VÊ-LO FELIZ

José Newton da Silva Júnior

1. Eu que - ro ver meu pa - pai fe - liz, Eu que - ro ver meu pa - pai fe - liz;
2. Eu que - ro ver a ma - mãe fe - liz, Eu que - ro ver a ma - mãe fe - liz;
3. Eu que - ro ver meu Je - sus fe - liz, Eu que - ro ver meu Je - sus fe - liz;

Vou a - ju - dá - lo com a - le - gri - a, Pois que - ro vê - lo fe - liz.
Vou a - ju - dá - la com a - le - gri - a, Pois que - ro vê - la fe - liz.
Vou a - ju - dá - Lo com a - le - gri - a, Pois que - ro vê - Lo fe - liz.

Faixa 49

SEMPRE BONDOSO

José Newton da Silva Júnior

1. Sem - pre bon - do - so, sem - pre bon - do - so aos meus bi - chi - nhos se - rei.
2. Sem - pre bon - do - so, sem - pre bon - do - so aos meus pais eu se - rei.
3. Sem - pre bon - do - so, sem - pre bon - do - so aos meus a - mi - gos se - rei.

Sem - pre bon - do - so, sem - pre bon - do - so aos meus bi - chi - nhos se - rei.
Sem - pre bon - do - so, sem - pre bon - do - so aos meus pais eu se - rei.
Sem - pre bon - do - so, sem - pre bon - do - so aos meus a - mi - gos se - rei.

Faixa 45

JESUS FICARÁ FELIZ

José Newton da Silva Júnior

1. O - be - de - cen - do à ma - mãe, Je - sus fi - ca - rá fe - liz. O -
2. E sen - do a - má - vel ao brin - car, Je - sus fi - ca - rá fe - liz. E
3. Se meus brin - que - dos re - par - tir, Je - sus fi - ca - rá fe - liz. Se

be - de - cen - do à ma - mãe, Je - sus fi - ca - rá fe - liz.
sen - do a - má - vel ao brin - car, Je - sus fi - ca - rá fe - liz.
meus brin - que - dos re - par - tir, Je - sus fi - ca - rá fe - liz.

Faixa 63

QUEM OROU TRÊS VEZES?

Versão: Rute de Matos Bazan
Arr.: José Newton da Silva Júnior

Negro Spiritual

1. Quem o - rou três ve - zes? - Da - ni - el. Quem o - rou três ve - zes? - Da - ni - el.
 2. E - le foi jo - ga - do aos le - ões. E - le foi jo - ga - do aos le - ões.
 3. Quem mandou um an - jo? - O Se - nhor. Quem man - dou um an - jo? - O Se - nhor.

Quem o - rou três ve - zes? - Da - ni - el. Pois e - le a - ma - va mui - to o Se - nhor.
 E - le foi jo - ga - do aos le - ões. Mas e - le con - fi - a - va no Se - nhor.
 Quem man - dou um an - jo? - O Se - nhor. Pois E - le a - ma - va mui - to Da - ni - el.

Faixa 58

IGUAIS A JESUS

Frederick J. Gielow Jr.

Wolfgang A. Mozart

1. Nós te - mos por Je - sus a - mor, E - le a nós tam - bém; I -
 2. A to - dos de - mons - tra - va a - mor No an - dar, cu - rar, pre - gar. Que -

guais a E - le va - mos ser, Fa - zen - do sem - pre o bem.
 re - mos ser co - mo E - le foi, E aos ou - tros a - ju - dar.

Letra © 1938 – Frederick J. Gielow Jr.

Faixa 36

TENHO UM ANJO QUE ME GUARDA

José Newton da Silva Júnior

Te - nho um an - jo que me guar - da, em qual - quer lu - gar que eu for. Te - nho um
 an - jo que me guar - da, guar - da sem - pre com a - mor.

© 2006 – Casa Publicadora Brasileira.

Faixa 35

UM ANJO AO MEU LADO

José Newton da Silva Júnior

1. Eu te - nho um an - jo ao meu la - do, Sem - pre co - mi - go e - le es - tá;
2. Eu te - nho um an - jo ao meu la - do, Sem - pre co - mi - go e - le es - tá;
3. Eu te - nho um an - jo ao meu la - do, Sem - pre co - mi - go e - le es - tá;

Se com a - mi - gos brin - can - do eu es - tou, Sim, sem - pre ao meu la - do e - le es - tá.
E se de noi - te dor - min - do eu es - tou, Sim, sem - pre ao meu la - do e - le es - tá.
Se em qual - quer di - a pas - sean - do eu es - tou, Sim, sem - pre ao meu la - do e - le es - tá.

Faixa 64

EU ESTAREI COM VOCÊ

Ronaldo da Silva

Arr.: José Newton da Silva Júnior

Eu es - ta - rei com vo - cê a - on - de vo - cê for; Eu
es - ta - rei com vo - cê a - on - de vo - cê for.

© 2002 - Ronaldo da Silva.

Faixa 50

MEU DEUS É TÃO GRANDE

Arr.: José Newton da Silva Júnior

Meu Deus é tão gran - de, tão for - te e po - de - ro - so, Pois tu - do E - le po - de fa - zer. Meu
Deus é tão gran - de, tão for - te e po - de - ro - so, Pois tu - do E - le po - de fa - zer.

Faixa 28

EU SOU IMPORTANTE

José Newton da Silva Júnior

Eu sou im-por-tan-te, pois Cris-to me cri-ou, Pois Cris-to me cri-ou, pois Cris-to me cri-ou. Eu sou im-por-tan-te, pois Cris-to me cri-ou; Eu sou im-por-tan-te pa-ra Deus.

The musical score for 'EU SOU IMPORTANTE' is written in 4/4 time. It features a vocal line and a piano accompaniment. The lyrics are: 'Eu sou im-por-tan-te, pois Cris-to me cri-ou, Pois Cris-to me cri-ou, pois Cris-to me cri-ou. Eu sou im-por-tan-te, pois Cris-to me cri-ou; Eu sou im-por-tan-te pa-ra Deus.'

Faixa 47

REPARTO O QUE TENHO COM VOCÊ

José Newton da Silva Júnior

Re-par-to o que te-nho com vo-cê, Re-par-to o que te-nho com vo-cê. Vo-cê é meu a-mi-go, e eu lhe que-ro bem, Por is-so, eu re-par-to com vo-cê.

The musical score for 'REPARTO O QUE TENHO COM VOCÊ' is written in 4/4 time with a key signature of one flat. It features a vocal line and a piano accompaniment. The lyrics are: 'Re-par-to o que te-nho com vo-cê, Re-par-to o que te-nho com vo-cê. Vo-cê é meu a-mi-go, e eu lhe que-ro bem, Por is-so, eu re-par-to com vo-cê.'

Faixa 31

TENHO UM AMIGO

Samuel de Matos

Te-nho um A-mi-go que sem-pre es-tá co-mi-go, Te-nho um A-mi-go que não vai me dei-xar. Te-nho um A-mi-go com quem pos-so brin-car, Meu A-mi-go Se cha-ma Je-sus.

The musical score for 'TENHO UM AMIGO' is written in 4/4 time. It features a vocal line and a piano accompaniment. The lyrics are: 'Te-nho um A-mi-go que sem-pre es-tá co-mi-go, Te-nho um A-mi-go que não vai me dei-xar. Te-nho um A-mi-go com quem pos-so brin-car, Meu A-mi-go Se cha-ma Je-sus.'

Faixa 76

MAMÃE QUERIDA

(Música para o Dia das Mães)

Wendel Mattos

Ma-mãe que - ri - da, ho - je é seu di - a, Vo - cê é a mãe mais lin - da des - te mun - do! Ma-mãe que - ri - da, ho - je é seu di - a, Pa - ra - béns e um fe - liz Di - a das Mães.

© 2006 - Wendel Mattos

Faixa 78

BEM-VINDO AO ROL DO BERÇO

(Música para receber novos alunos)

Clara M. Striplin

1. Na - na ne - nê, teu an - jo es - tá a - qui, Jun - to de nós, bem - vin - do tu és.
2. Te - mos pra - zer em ver - te ho - je a - qui; Há de a - pren - der a o - rar e a can - tar.

Dei - xa o te - mor, Cris - to cui - da de ti, Na - na fe - liz, ne - nê.
Nos - so Je - sus bên - çãos vai der - ra - mar, És mui bem - vin - do a - qui.

© Clara M. Striplin.

Faixa 79

NOSSO COLEGUINHA CRESCEU

(Música de promoção para o Jardim da Infância)

José Newton da Silva Júnior

1. O nos - so co - le - gui - nha cres - ceu mais um pou - qui - nho, Vai em ou - tra clas - se a - go - ra es -
2. A nos - sa co - le - gui - nha cres - ceu mais um pou - qui - nho, Vai em ou - tra clas - se a - go - ra es -

tar. Que Je - sus es - te - ja com e - le ca - da di - a; Va - mos, pois, di - zer: tchau, tchau!
tar. Que Je - sus es - te - ja com e - la ca - da di - a; Va - mos, pois, di - zer: tchau, tchau!